



GARAŽNA SEGMENTNA VRATA

NOVO. Slategrain površina sa strukturom škriljca u 15 preferencijalnih boja i RAL po izboru

HÖRMANN





4

Dobri razlozi
za Hörmann
segmentna vrata.



14

Inspiracije.



50

Dizajn.
Oprema.
Dodatna oprema.

Odgovornost negujemo generacijama

Porodično preduzeće Hörmann se oslanja na preko 85 godina iskustva kao stručnjaka za građevinske elemente. To nas obavezuje prema prethodnim, sadašnjim i budućim generacijama. Ekološka odgovornost upravo zbog toga igra za nas veliku ulogu. U tu svrhu razvijamo inovativna rešenja za održive proizvode i inteligentnu zaštitu životne sredine.



**„DOBRO IME MORA DA SE ZASLUŽI.“
AUGUST HÖRMANN**

Marka Hörmann je danas sinonim kvaliteta, što je potpuno u duhu osnivača i sa preko 20 miliona prodatih vrata i motora se ubraja među najuspešnije dobavljače u Evropi. Zahvaljujući širokoj međunarodnoj prodajnoj i servisnoj mreži, Hörmann je Vaš snažan partner za visokokvalitetne građevinske elemente.

MISLIMO ZELENO. Hörmann daje dobar primer. Zbog toga naše potrebe za električnom energijom u Nemačkoj pokrivamo sa 100% ekološkom strujom. Zajedno sa inteligentnim i sertifikovanim sistemom upravljanja energijom, CO₂ neutralnim slanjem pošte i recikliranjem sekundarnih sirovina, svake godine se uštedi više od 40000 tona CO₂. Dodatno kompenzujemo preko 100000 tona CO₂ podrškom projektima za energiju vetra i pošumljavanje u saradnji sa kompanijom Climate Partner.



Više informacija možete naći na
www.hoermann.de/umwelt



Kvalitet brenda Proizvedeno u Nemačkoj



Porodična kompanija Hörmann nudi sve važne građevinske elemente za izgradnju i modernizaciju na jednom mestu. Građevinski elementi se izrađuju u visokospecijalizovanim pogonima prema najmodernijoj tehnologiji. Osim toga, naši zaposleni intenzivno rade na novim proizvodima, stalnom razvoju i poboljšanju detalja. Tako nastaju patenti i jedinstvenost na tržištu.





**10 godina
garancije ***

GARANTOVANA DUGOTRAJNOST. Sve značajne komponente garažnih vrata i motora Hörmann razvija i proizvodi samostalno. Dugoročna testiranja pod realnim uslovima obezbeđuju pouzdane serijske proizvode u Hörmann kvalitetu. Iz tog razloga i zahvaljujući beskompromisnoj kontroli kvaliteta, Hörmann vam nudi 10 godina garancije za sva segmentna vrata i 5 godina za motore *

* Opširne informacije o uslovima garancije naći ćete na internet stranici: www.hoermann.com



**Testirano
i sertifikovano**

BEZBEDNOST ZA VAS I VAŠU PORODICU.

Segmentna garažna vrata kompanije Hörmann su pojedinačno, a takođe i u kombinaciji sa Hörmann motorima, ispitana i sertifikovana u skladu sa visokim zahtevima za bezbednost evropskog standarda 13241. Segmentna garažna vrata teško da mogu biti još sigurnija. I to vama i vašoj porodici pruža svakodnevno sigurnost.



MAKSIMALNO ISKORISTITE PROSTOR

Segmentna garažna vrata se otvaraju vertikalno i zaustavljaju se ispod plafona, zauzimajući mali prostor. Zahvaljujući ovom principu konstrukcije pružaju maksimalan prostor ispred i unutar garaže. Garažna segmentna vrata se mogu ugraditi u bilo koji garažni otvor i nude dodatnu širinu prolaza. Priuštite sebi ovaj komfor.





SERTIFIKOVANA SIGURNOSNA OPREMA

RC 2. Pored standardne zaštite od podizanja, koja automatski zabavljuje Vaša garažna vrata i štiti od podizanja, garažna segmentna vrata LPU 67 Thermo, kao i opciono LPU 42, pešačka vrata i bočna vrata dobijate sa sertifikovanom sigurnosnom opremom RC 2.

→ Više informacija možete naći od strane 71.



Pogledajte kratak film na YouTube ili na www.hoermann.com/videos



VEĆA ŠIRINA PROLAZA. Proširenje širine prolaza do 14 cm kod segmentnih vrata takođe čini i parkiranje modernijih i širih putničkih i SUV vozila znatno prijatnijim (sl. u sredini). Kod starih kipujućih vrata ulazak i izlazak vozila je često pitanje milimetara (sl. dole).



LAKOĆA PAMETNOG RUKOVANJA

Pomoću daljinskog upravljača, bežičnog tastera ili pametnog telefona možete bezbedno i komforno rukovati motorima Vaših garažnih vrata, kapija, vrata, bravama kućnih vrata, svetlom itd. Svi motori, prijemnici i upravljački elementi sa BiSecur bežičnom tehnologijom su 100% kompatibilni.





Jedinstveno za Hörmann

SERTIFIKOVANA BEZBEDNOST. Dvosmerni radio sistem sa ekstremno bezbednim BiSecur postupkom kodiranja, kao i stabilnim dometom bez smetnji, Vam nudi sigurnost da niko sa strane ne može da kopira Vaš radio signal. To potvrđuju i stručnjaci za bezbednost na univerzitetu Rur, u Bohumu i nezavisni kontrolni instituti.



Pogledajte kratak film na YouTube ili na www.hoermann.com/videos

INTELIGENTNA TEHNIKA. Hörmann motori impresioniraju većim komforom, pametnim funkcijama i inteligentnom tehnikom. Prilikom nailaska na neočekivane prepreke, standardna automatika za isključivanje sigurno i pouzdano zaustavlja garažna vrata. Mekim zaletom i mekim zaustavljanjem vaša garažna vrata se otvaraju i zatvaraju tiho i bez trzaja. Sa našim daljinskim upravljačima možete udobno otvarati Vaša garažna vrata, npr. iz automobila. Ili sa Hörmann BlueSecur aplikacijom, ili Hörmann Smart Home System homee koristite pametni telefon kao otvarač vrata.

→ Više informacija možete naći od strane 76.

Zahvaljujući standardnoj automatici isključivanja, deca se mogu bezbrižno igrati u Vašem dvorištu.



Smart Home System homee Vam omogućava da svim funkcijama vrata upravljate preko Vašeg tablet računara ili pametnog telefona.



Izaberite garažna vrata koja će odgovarati Vašem domu

Bez obzira za koji stil gradnje tražite garažna segmentna vrata, kod kompanije Hörmann ćete garantovano pronaći motiv vrata koja odgovaraju Vama i Vašem domu – od pravolinijskih kanala, pa do klasičnih kaseti u velikom broju površina, boja i dekora, kao i vrata od punog drveta. Prepustite se inspiraciji raznolikostima koje Hörmann nudi na stranicama u nastavku ili komforno putem interneta konfigurirate Vaša vrata po želji.





SA NEKOLIKO KLIKOVA DO VRATA PO ŽELJI. Pomoću konfiguratora za garažna i kućna vrata možete udobno kod kuće isprobati mnoge varijante dizajna i proizvoda na Vašem PC ili tablet računaru. Izborom tipa garažnih vrata, površine, boje i veličine, možete sastaviti garažna vrata po Vašoj želji sa samo nekoliko klikova i pored toga videti preporučenu cenu Vaše konfiguracije. Ukoliko pored toga još i otpremite sliku Vaše kuće i postavite vrata u garažni otvor, možete unapred videti koliko dobro će Vaša nova garažna vrata odgovarati Vašem domu.



Hörmann konfigurator ćete naći
na www.hoermann.de/konfigurator



NAJPRODAVANIJA GARAŽNA VRATA U NEMAČKOJ.

Preko 5 miliona kupaca je uvereno u komfor, bezbednost i dizajn segmentnih garažnih vrata kompanije Hörmann.



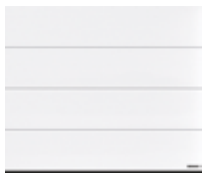

16 L-kanal

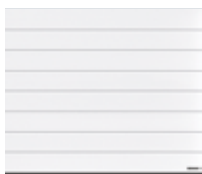

24 M-kanal



34 S-kanal

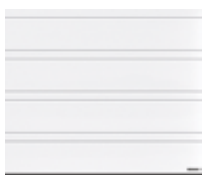

36 D-kanal

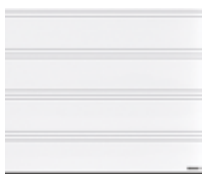

36 T-kanal



40 S kasetta



42 Vrata od punog drveta



44 Ostakljena vrata



46 Specijalna vrata



48 Krilna vrata





17



POVRŠINA PLANAR. Elegantna površina u 6 ekskluzivnih Hörmann nijansi Matt deluxe, ispunjava sve zahteve za moderan dizajn garažnih vrata. Osvaja povezivanjem glatke površine finom elegancijom i matiranim modernim bojama.

→ Dostupno kao L-kanal. Sve boje i detalje možete naći od strane 62.



L-kanal

STRANA 16 / 17. Planar, CH 703 Matt deluxe, antracit metalik

LEVO. Planar, CH 7016 Matt deluxe, antracit siva, visina garažnih vrata 3000 mm

DOLE LEVO. Detail Planar, CH 9006 Matt deluxe, beli aluminijum

DOLE DESNO. Planar CH 9006 Matt deluxe, beli aluminijum. Aluminijumska kućna vrata ThermoCarbon Motiv 860 u boji belog aluminijuma RAL 9006





DURAGRAIN POVRŠINA. Kod ove glatke površine vrata možete birati između 24 dekora sa detaljnim, prirodnim površinama vernih boja ili po želji na Vašim vratima možete odštampati individualnu sliku. Završni sloj zaštitnog laka visoke čvrstoće je izuzetno neosetljiv, otporan na ogrebotine i odbija prljavštinu. Na taj način Vaša vrata dugo ostaju lepa.

→ Dostupno kao L-kanal. Sve dekore i detalje možete naći od strane 64.





L-KANAL

GORE LEVO. Duragrain Beton

GORE DESNO. Duragrain Rusty Steel

DOLE. Duragrain Moca

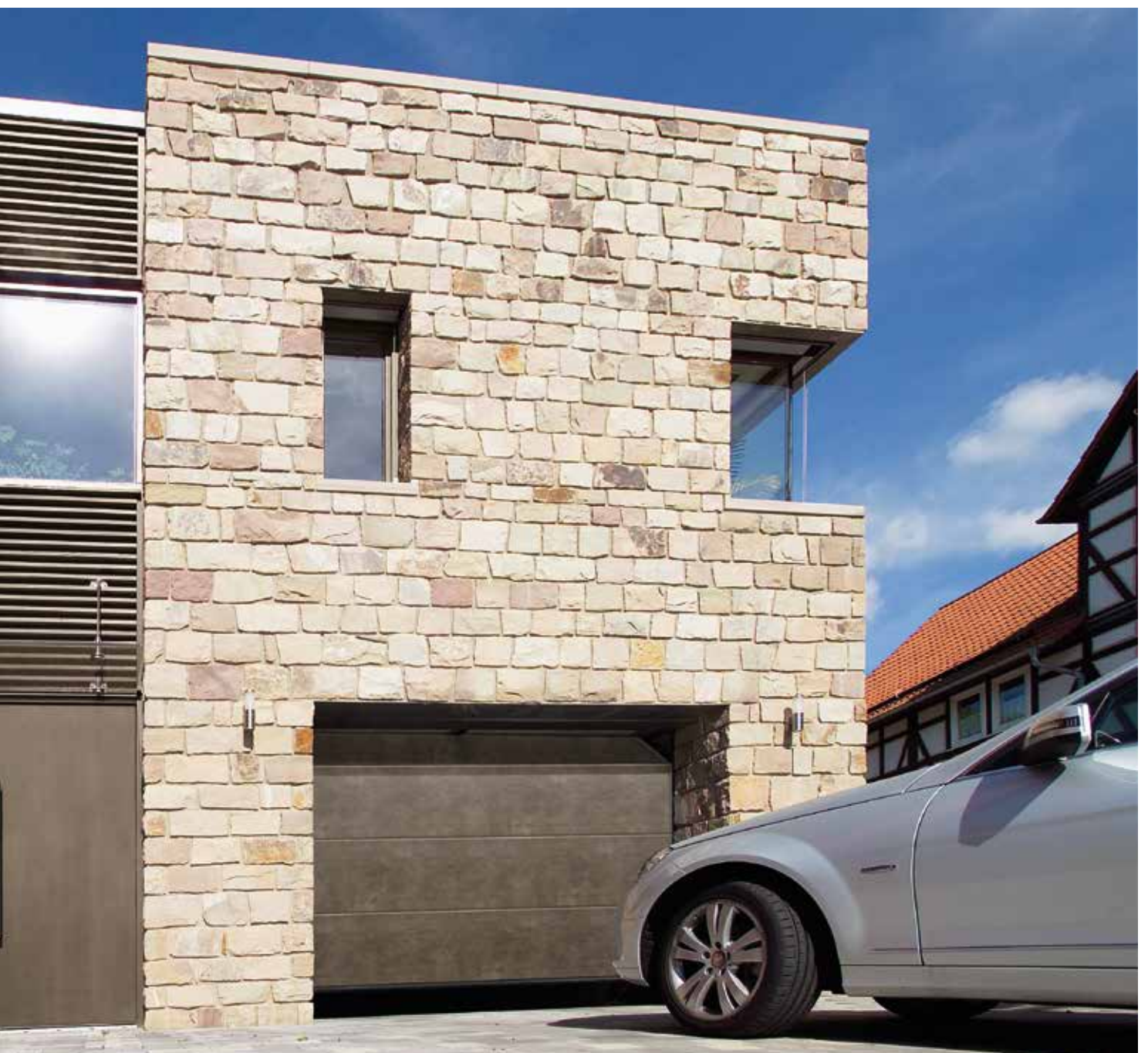



INTELIGENTNA DODATNA OPREMA. Više nikada ne morate proveravati garažna vrata da li su zatvorena kada duva vetar ili kada je loše vreme. Na pritisak tastera boja LED lampice na daljinskom upravljaču HS 5 BS ili unutrašnjem tasteru FIT 5 BS vam pokazuje položaj vrata. Po želji, sledeći pritisak tastera* zaključava garažna vrata. Upravljanje vašim garažnim vratima ne može biti udobnije i sigurnije.

→ Za sva garažna segmentna vrata možete dobiti dodatnu opremu.

* Za rukovanje kada su garažna vrata izvan vidnog polja neophodna je dodatna fotoćelija.



Više informacija možete naći u brošuri Motori za garažna vrata i kapije.



GORE. L-kanal, Silkgrain, antracit siva RAL 7016. Aluminijumska kućna vrata ThermoSafe, motiv 504 u antracit sivoj boji RAL 7016

DESNO. M-kanal, Silkgrain, saobraćajno bela boja RAL 9016

REŠENJA ZA RASVETU. LED svetlosna lajsna predstavlja Vaša garažna i sporedna vrata u pravom svetlu. Hörmann svetlosni stubovi Vam pružaju više svetla i sigurnosti na ulazu u Vaše dvorište.







M-kanal



STRANA 24 / 25. Silkgrain, u antracit sivoj boji RAL 7016. Hörmann aluminijumska kućna vrata ThermoSafe, motiv 861, antracit siva boja RAL 7016

GORE LEVO. Woodgrain, prozor siva RAL 7040

GORE DESNO. Woodgrain, škriljac siva RAL 7015 ■ **NOVO**

DOLE LEVO. Woodgrain, saobraćajno bela RAL 9016

DOLE DESNO. Detail Woodgrain, saobraćajno bela boja RAL 9016





WOODGRAIN POVRŠINA. Kod ovih povoljnih i robusnih površina sa motivom teksture kore drveta možete bez problema popraviti male ogrebotine.

→ Dostupno kao L, M i S kanal, kao i S kasete.
Sve boje i detalje možete naći od strane 60.

SLATEGRAIN POVRŠINA ■ NOVO. Ploče od škrljca su uzor za ovu novu strukturiranu površinu, koja vašim garažnim vratima daje poseban izgled.

→ Dostupno kao L i M-kanal. Sve boje i detalje možete naći od strane 60.





M-KANAL

GORE LEVO. Detalj Slategrain, saobraćajno bela boja RAL 9016

DOLE LEVO. Slategrain, antracit siva RAL 7016

GORE DESNO. Slategrain, saobraćajno bela RAL 9016

DOLE DESNO. Slategrain, antracit siva RAL 7016





DECOGRAIN POVRŠINA. Površine verne originalu možete dobiti u pet prirodnih dekora drveta i jednom dekору boje antracita sa metalik efektom. Zahvaljujući specijalnoj zaštiti površine na spoljnoj strani sa plastičnom folijom otpornom na UV zračenje, Vaša garažna vrata će dugo ostati lepa.

→ Dostupno kao L i M-kanal.
Sve dekore i detalje možete naći od strane 63.





M-KANAL

GORE LEVO. Detail Decograin Golden Oak

GORE U SREDINI. Decograin Golden Oak

GORE DESNO. Decograin Dark Oak

DOLE. Decograin Titan Metallic CH 703





GORE. L kanal, Silkgrain, bazalt siva boja RAL 7012
■ **NOVO** sa bočnim vratima istog izgleda

DOLE LEVO. 1-krilna višenamenska vrata MZ Thermo,
saobraćajno bela boja RAL 9016

DOLE DESNO. M kanal, Woodgrain, antracit siva boja
RAL 7016 sa pešačkim vratima





BOČNA VRATA. Vrata kao drugi ulaz u Vašu garažu dobijate u istim površinama, bojama i dekorima, kao i Vaša garažna vrata - po želji i sa potpuno istim ravnanjem kanala. Tu je sve usklađeno. Ako posebnu važnost pridajete visokom stepenu toplotne izolacije, kao i ukoliko želite da smanjite rizik od kondenzacije sa unutrašnje strane, onda su najbolji izbor višenamenska vrata MZ Thermo sa termo-prekidom.

→ Više informacija možete naći od strane 72.

PEŠAČKA VRATA. Sa pešačkim vrata u garažnim vratima možete brzo i jednostavno doći do baštenskih uređaja, bicikala ili ručnih kolica u Vašoj garaži. Prag od nerđajućeg čelika kod pešačkih vrata je u sredini visok samo 10 mm, a na krajevima samo 5 mm. To sprečava rizik od saplitanja i olakšava prelaz točkova.

→ Više informacija možete naći od strane 74.





POVOLJNE BOJE PO IZBORU. Za harmoničan dizajn vrata možete dobiti površine Woodgrain, Slategrain i Silkgrain u 15 boja po izboru ili u RAL boji po izboru.

→ Dostupno za površine Woodgrain, Slategrain i Silkgrain. Sve boje i detalje možete naći od strane 60.

S-kanal



LEVO. Woodgrain, zelena jela RAL 6009
DOLE. Woodgrain, antracit siva RAL 7016



D-kanal | T-kanal



SILKGRAIN POVRŠINA. Ova svilenno ravna površina Silkgrain je obično prvi izbor u modernoj arhitekturi.

→ Dostupno kao L, M, D i T-kanal. Sve boje i detalje možete naći od strane 60.

LEVO. T kanal, Silkgrain, kameno siva boja RAL 7030, aluminijumska kućna vrata, motiv 860 u kameno sivoj boji RAL 7030

DESNO. D-kanal Silkgrain, antracit siva RAL 7016. Aluminijumska kućna vrata ThermoSafe, motiv 860 u antracit sivoj boji RAL 7016

DOLE. Detail Silkgrain, kameno siva RAL 7030



UMETNUTI DIZAJNERSKI ELEMENTI.

Dajte Vašim vratima potpuno lični akcentat. Umeći sa izgledom nerđajućeg čelika ili drveta, kao i u individualnim RAL bojama po izboru se potpuno u skladu sa Vašim željama postavljaju u kanale segmentnih vrata (sl. dole levo).

→ Dostupno za M, D i T-kanal. Sve dizajne i detalje možete naći od strane 57.

DESNO. Dizajn motiv 461, Silkgrain CH 703 antracit sa metalik efektom ■ **NOVO** sa elementima ostakljenja; Hörmann aluminijumska kućna vrata ThermoSafe, motiv 173, CH 703 antracit sa metalik efektom

DOLE LEVO. T-kanal sa motivom Silkgrain, kameno siva boja RAL 7030, motiv 501, sa umecima u izgledu drveta

DOLE DESNO. Silkgrain, antracit siva boja RAL 7016 sa dizajnerskim elementom „Kućni broj“





DIZAJNERSKI ELEMENTI. Pružite Vašim vratima potpuno poseban stil. Izaberite jedan od naših dizajn motiva ili postavite i kombinujte dizajnerske elemente od četkanog nerđajućeg čelika potpuno u skladu sa Vašim željama. Takođe su mogući kućni brojevi ili npr. nazivi ulica.

→ Dostupno za L, D i T-kanal. Sve dizajne i detalje možete naći od strane 56.



SVETLOSNI ELEMENTI. Klasična ili Sunrise ostakljenja idealno odgovaraju kasetnim vratima i daju Vašim vratima poseban izgled. Međutim, ostakljenja nisu samo dizajnerski elementi, već osiguravaju i ulazak dnevnog svetla u garažu.

→ Dostupno za sve motive vrata.
Sva ostakljenja i detalje možete naći od strane 59.



S kaseta



GORE LEVO. Woodgrain, saobraćajno bela RAL 9016

GORE U SREDINI. Woodgrain, zemljana braon RAL 8028

GORE DESNO. Decograin Golden Oak

DOLE. Woodgrain, mahovinato zelena boja RAL 6005 sa klasičnim ostakljenjem S2 u sendvič verziji



Vrata od punog drveta

PRIRODNO LEPO. Ova vrata sa glatkom ili brušenom površinom su idealno pogodna za drvene kuće ili zgrade sa dosta drvenih elemenata, kao što su npr. građevinske konstrukcije od drveta ili drveni elementi fasade. Izaberite između 9 motiva vrata ili dizajnirajte sopstvena drvena garažna vrata: pomoću kompjuterske glodalice napravićemo vaša individualna vrata.

→ Više informacija možete naći od strane 66.





GORE DESNO. S-kanal sa panelima od punog drveta kukute
DOLE DESNO. M-kanal sa panelima od punog drveta kukute
LEVO. Motiv vrata 405, na mestu ugradnje obojeno belom
lazurom sa šarkama za krilna vrata i ukrasnim ručkama

Ostakljena vrata

VRATA SA ALUMINIJUMSKIM RAMOM ART 42 / ART 42

THERMO. Ovaj model vrata sa standardnim profilom ili profilom sa termo-prekidom nudi više svetla u garaži, ili kod ispuna sa mrežom bolju ventilaciju u parking boksovima kolektivnih garaža.

→ Više informacija možete naći od strane 58.





GORE. ALR F42 Vitraplan, braon tonirano

LEVO. ART 42 Thermo sa dvostrukim plastičnim staklom u sivoj nijansi

INDUSTRIJSKA SEGMENTNA VRATA ALR F42 VITRAPLAN. Garažna vrata dobijaju posebnu notu prozračnosti i spoljne elegancije pomoću isturenog ostakljenja u ravni sa površinom. Profil rama je prekriven - ništa ne ometa celokupan izgled.



Više informacija možete naći u brošuri Industrijska segmentna vrata.



Specijalna vrata

INDUSTRIJSKA SEGMENTNA VRATA ALR F42

ZA OBLAGANJA U RAVNI SA FASADOM NA MESTU

UGRADNJE. Oblikujte vaša segmentna garažna vrata potpuno prema vašim zamislima sa drvetom, metalom, keramikom, plastikom ili drugim materijalima. Osnova vrata za oblaganje fasadom čine Hörmann industrijska segmentna vrata ALR F42 sa auluminijumskom konstrukcijom rama i sendvič ispunom od poliuretana.



Ostale informacije možete naći u delu „Pomoć u planiranju”, na www.hoermann.com/mediacenter ili potražite savet od Vašeg Hörmann partnera.

INDUSTRIJSKA SEGMENTNA VRATA SPU F42 PLUS.

Za širine garaža do 7000 mm i za situacije ugradnje u kojima se motor ne može montirati iznad vrata, ovaj model vrata je optimalno rešenje.



GORE. SPU F42 Plus, M kanal, Silkgrain, antracit siva boja RAL 7016

LEVO. ALR F42 sa oblaganjem u ravni u fasadom na mestu ugradnje



Krilna vrata

JEDNOSTAVAN ULAZ. Kod 2-krilnih vrata po izboru možete otvoriti oba krila ili samo jedno, da biste npr. izvadili bicikl iz garaže. Uživajte u maksimalnom komforu, tako što ćete opremiti vaša krilna garažna vrata motorom. Toplotno izolovane lamele pružaju dobru izolaciju i dostupne su u svim površinama.

→ Više informacija možete naći od strane 75.

PODELA KRILA PO ŽELJI. Oblikujte krilna garažna vrata prema vašim potrebama. Krila garažnih vrata dobijate sa simetričnom ili asimetričnom podelom. Simetrična podela, sa jednako širokim krilima, nudi skladan izgled garažnih vrata. Kod asimetrične podele * dobijate krilo za prolaz u širini od 870 mm, što omogućava lak prolaz osoba u garažu. Širina fiksnog krila proizilazi od ukupne širine garažnih vrata. Pozicija krila za prolaz se može postaviti sa leve ili desne strane garažnih vrata.

* do širine vrata od 2000 mm

LEVO. M kanal, Woodgrain, saobraćajno bela boja RAL 9016

DOLE. S kanal, Woodgrain, svetlo siva RAL 7035





52

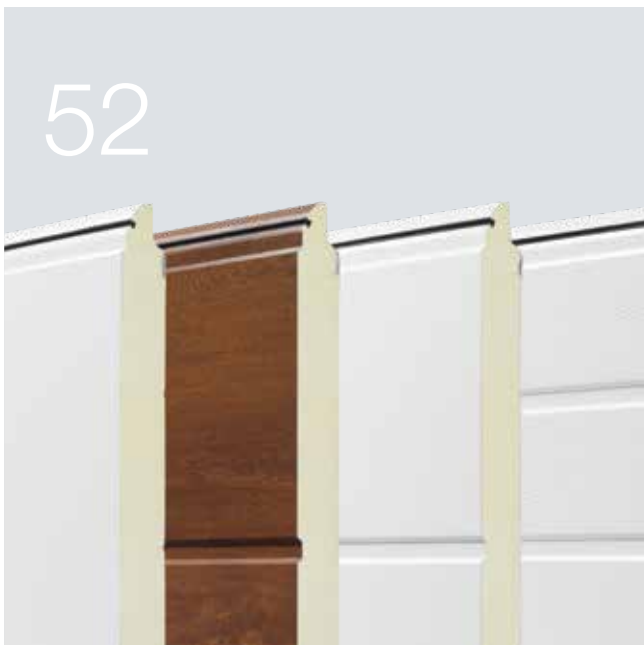

60



76



Dizajn. Oprema. Dodatna oprema.

- 52 Čelična segmentna garažna vrata
- 58 Garažna vrata sa aluminijumskim ramom
- 59 Ostakljenja
- 60 Površine, boje, dekori
- 66 Segmentna garažna vrata od punog drveta
- 68 Oprema
- 72 Bočna vrata
- 74 Pešačka vrata
- 75 Krilna vrata
- 76 Motori
- 78 Dodatna oprema
- 80 Rešenja za modernizaciju
- 84 Veličine i tehnički podaci

Čelična segmentna garažna vrata

Modeli krila vrata



LPU 67 Thermo

- Vrata za uštedu energije sa odličnom toplotnom izolacijom
- Lamelle debljine 67 mm sa termo prekidom
- Standardna sigurnosna oprema RC 2

LPU 42

- Dobra izolacija i karakteristike hoda
- Lamelle sa izolacijom, debljine 42 mm
- Opciona sigurnosna oprema RC 2

LTE 42

- Povoljna rešenja za zasebne garaže
- Lamelle bez izolacije
- Bez toplotne izolacije

Površine

Woodgrain, Slategrain i Silkgrain u saobraćajno beloj boji RAL 9016 i 15 boja po izboru



Sandgrain u 4 boje



Planar u 6 boja



Decograin u 6 dekora



Duragrain u 24 dekora



	LPU 67 Thermo	LPU 42	LTE 42
Tehničke karakteristike prema evropskoj normi 13241			
Materijal lamele	Pocinkovani čelični lim sa poliesterskim osnovnim premazom	Pocinkovani čelični lim sa poliesterskim osnovnim premazom	Pocinkovani čelični lim sa poliesterskim osnovnim premazom
Debljina lamele	Sa izolacijom, 67 mm	Sa izolacijom, 42 mm	Bez izolacije
Toplotna izolacija U-koeficijent ugrađenih garažnih vrata	1,0 W/(m ² ·K) ¹⁾	1,4 W/(m ² ·K) ¹⁾	6,5 W/(m ² ·K) ¹⁾
Zvučna izolacija	Oko 25 dB	Oko 25 dB	Oko 20 dB
Pritisak vetra ⁵⁾	Klasa 3	Klasa 3	Klasa 2
Zaptivenost na vazduh / vodu	Klasa 3 ⁴⁾ / Klasa 3 ³⁾	Klasa 3 ⁴⁾ / Klasa 3 ³⁾	Klasa 0 ²⁾ / Klasa 0 ²⁾
Maks. širina	5000 mm	6000 mm	5000 mm
Maks. visina	3000 mm	3000 mm	3000 mm
Motivi / površine			
S-kanal		Woodgrain	Woodgrain (saobraćajno bela RAL 9016)
M-kanal	Silkgrain, Decograin (3 dekora)	Woodgrain, Slategrain, Silkgrain, Sandgrain, Decograin	
L-kanal	Silkgrain, Decograin (3 dekora)	Woodgrain, Slategrain, Silkgrain, Sandgrain, Planar, Decograin, Duragrain	
D-kanal		Silkgrain	
T-kanal		Silkgrain	
S kasete		Woodgrain, Decograin	Woodgrain (saobraćajno bela RAL 9016)

¹⁾ U-vrednosti važe za ugrađena garažna vrata bez ostakljenja u veličini: 5000 × 2250 mm

²⁾ Garažna vrata sa prorezima za ventilaciju, na upit klase 2 – 3

³⁾ Do 70 Pa vodenog pritiska

⁴⁾ Važi za kasete i L-kanal (LPU 42 garažna vrata sa S-, M-, D- ili T-kanalom, kao i sa pešačkim vratima: klasa 2)

⁵⁾ Više klase otpora na pritisak vetra na upit

Čelična segmentna garažna vrata

Konstrukcija krila vrata

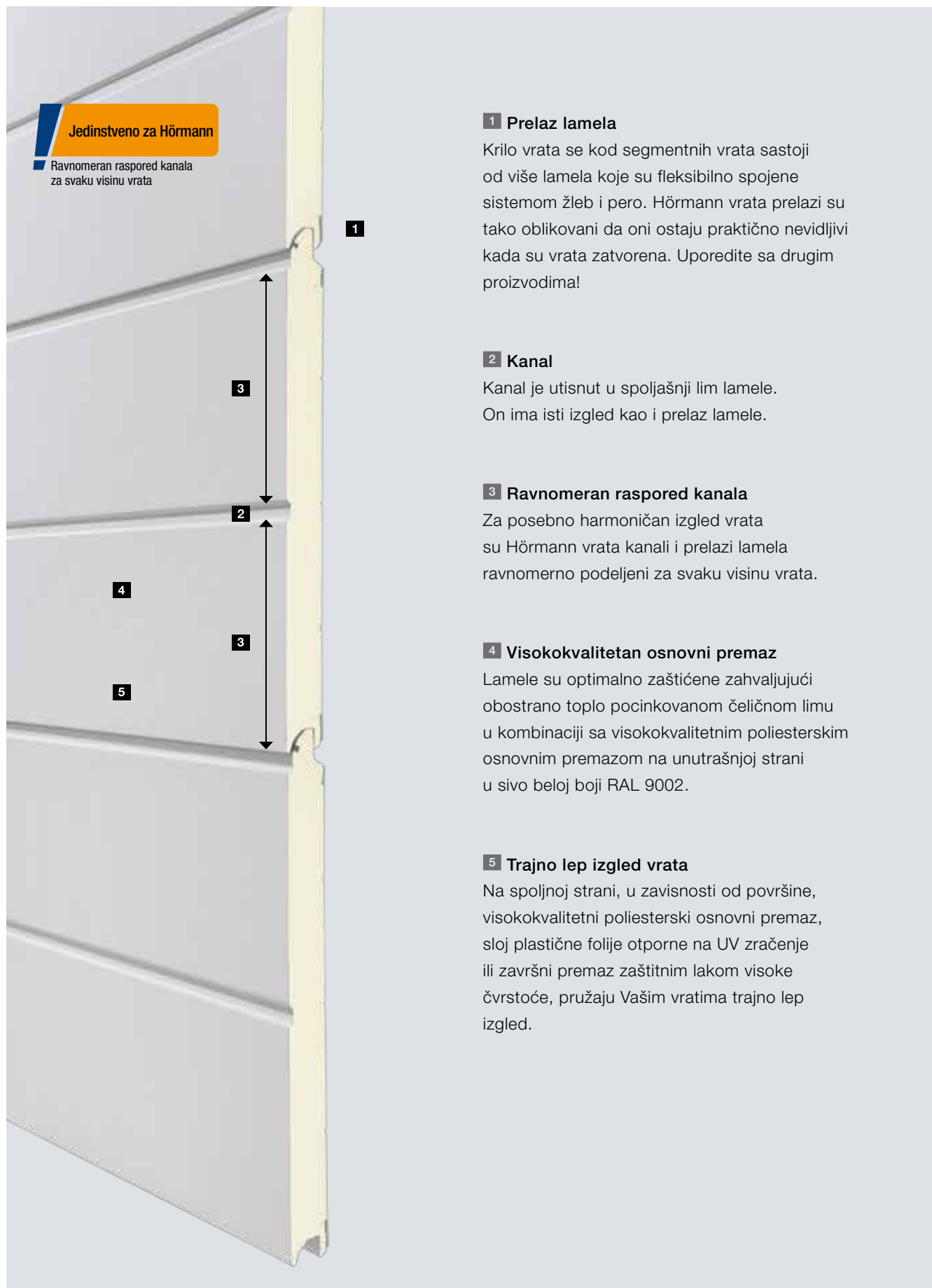

1 Prelaz lamela

Krilo vrata se kod segmentnih vrata sastoji od više lamela koje su fleksibilno spojene sistemom žleb i pero. Hörmann vrata prelazi su tako oblikovani da oni ostaju praktično nevidljivi kada su vrata zatvorena. Uporedite sa drugim proizvodima!

2 Kanal

Kanal je utisnut u spoljašnji lim lamele. On ima isti izgled kao i prelaz lamele.

3 Ravnomeran raspored kanala

Za posebno harmoničan izgled vrata su Hörmann vrata kanali i prelazi lamela ravnomerno podeljeni za svaku visinu vrata.

4 Visokokvalitetan osnovni premaz

Lamele su optimalno zaštićene zahvaljujući obostrano toplo pocinkovanom čeličnom limu u kombinaciji sa visokokvalitetnim poliesterskim osnovnim premazom na unutrašnjoj strani u sivo beloj boji RAL 9002.

5 Trajno lep izgled vrata

Na spoljnoj strani, u zavisnosti od površine, visokokvalitetni poliesterski osnovni premaz, sloj plastične folije otporne na UV zračenje ili završni premaz zaštitnim lakom visoke čvrstoće, pružaju Vašim vratima trajno lep izgled.

Čelična segmentna garažna vrata

Motivi garažnih vrata

Standardni motivi



S-kanal (LPU 42, LTE 42), saobraćajno bela RAL 9016



M-kanal (LPU 67 Thermo, LPU 42, LTE 42), saobraćajno bela RAL 9016



D-kanal (LPU 42), saobraćajno bela RAL 9016

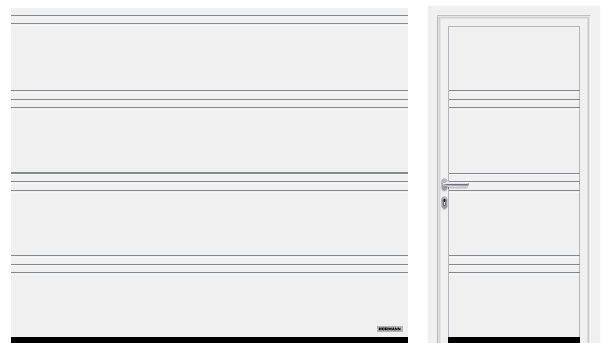

T-kanal (LPU 42), saobraćajno bela RAL 9016



L-kanal (LPU 67 Thermo, LPU 42), saobraćajno bela RAL 9016



S-kaseta (LPU 42, LTE 42), saobraćajno bela RAL 9016

Čelična segmentna garažna vrata

Dizajnerski elementi

Motivi sa dizajnerskim elementima



L-kanal (LPU 67 Thermo, LPU 42), saobraćajno bela RAL 9016, dizajnerski element, motiv 450, bočna vrata istog izgleda

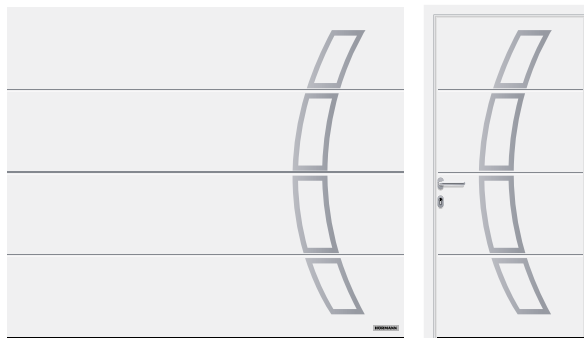

L-kanal (LPU 67 Thermo, LPU 42), saobraćajno bela RAL 9016, dizajnerski element, motiv 457, bočna vrata istog izgleda

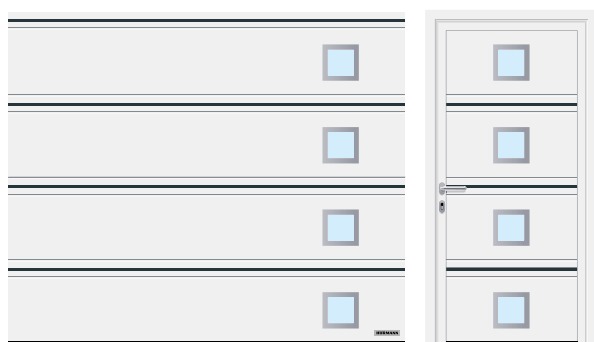

T-kanal (LPU 42), saobraćajno bela RAL 9016, umetnuti dizajnerski element motiv 501 i dizajnerski element motiv 461 u antracit sivoj boji RAL 7016, bočna vrata istog izgleda

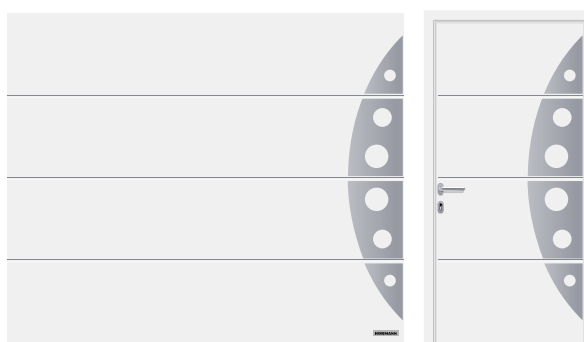

L-kanal (LPU 67 Thermo, LPU 42), saobraćajno bela RAL 9016, dizajnerski element, motiv 458, bočna vrata istog izgleda

Dizajnerski elementi

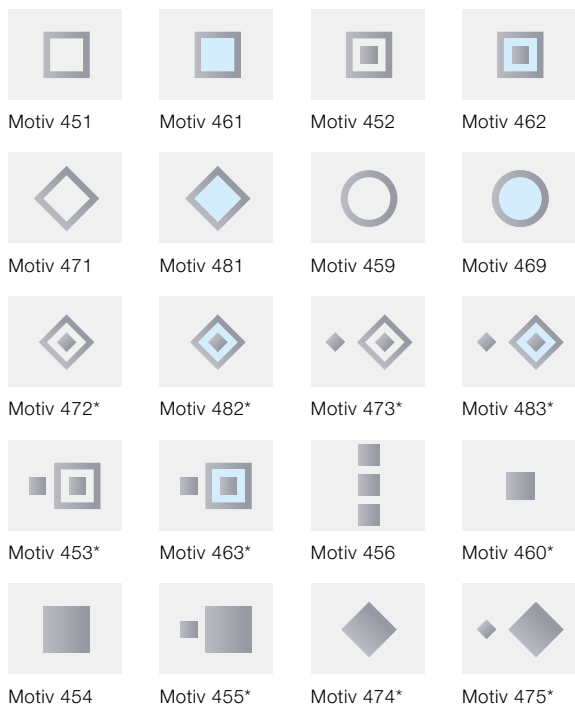

* samo LPU 42

Ostakljenja



Dizajnerski element u četkanom nerđajućem čeliku, sa opcionim pravim ostakljenjem* za motive 461 i 481

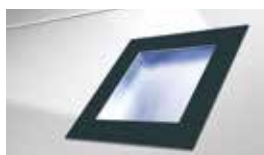

Dizajnerski element, lakiran antracit sivom bojom RAL 7016, sa plastičnim ostakljenjem za motive 461, 462, 463, 469, 481, 482 i 483

Motivi sa umetnutim dizajnerskim elementima

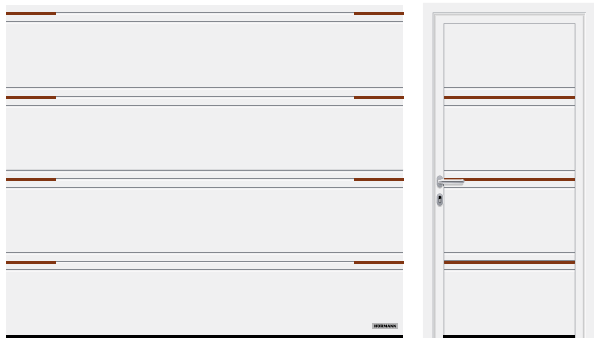

T-kanal (LPU 42), saobraćajno bela RAL 9016, umetnuti dizajnerski element motiv 500 sa podeljenim umetnutim elementima u izgledu drveta



D-kanal (LPU 42), saobraćajno bela RAL 9016, umetnuti dizajnerski element motiv 502 u čelično plavoj boji RAL 5011



T-kanal (LPU 42), saobraćajno bela RAL 9016, umetnuti dizajnerski element, motiv 503 u izgledu nerđajućeg čelika

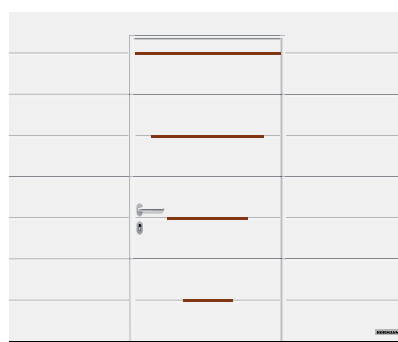

M-kanal (LPU 42), saobraćajno bela RAL 9016, umetnuti dizajnerski element, motiv 504 sa izgledom drveta, u pešačkim vratima

Umetnuti dizajnerski elementi



Izgled nerđajućeg čelika



Izgled drveta



RAL po izboru (sl. u RAL 9005)

Dizajnerski elementi „Brojevi i reči“

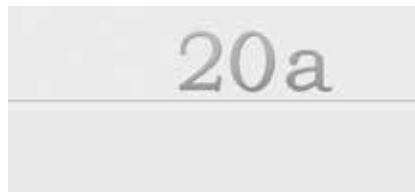

Pozitivni prikaz, font Modern



Negativni prikaz, font Classic

Garažna vrata sa aluminijumskim ramom

ART 42 / ART 42 Thermo



ART 42, ostakljena, saobraćajno bela RAL 9016



ART 42 sa perforiranim limom, saobraćajno bela boja RAL 9016

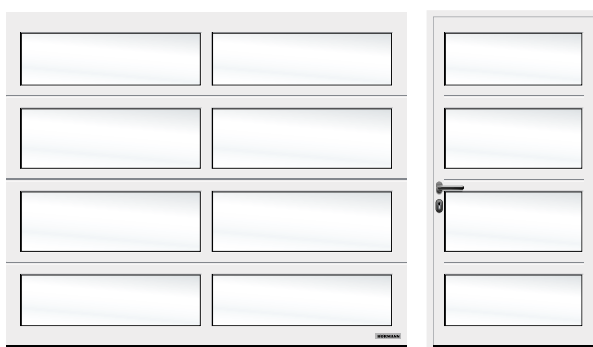

ART 42, ostakljena belo nijansirano, saobraćajno bela RAL 9016



ART 42 sa vučenom rešetkom, saobraćajno bela boja RAL 9016

Presek lamele



ART 42

ART 42 Thermo

ART 42 / ART 42 Thermo

Materijal rama	Aluminijum
Debljina rama	42 mm
Toplotna izolacija ART 42 U-koeficijent ugrađenih garažnih vrata	4,0 W/(m ² ·K) ¹⁾
Toplotna izolacija ART 42 Thermo U-koeficijent ugrađenih garažnih vrata	3,4 W/(m ² ·K) ¹⁾
Zvučna izolacija	R = približno 20 dB
Pritisak vetra ³⁾	Klasa 2
Zaptivenost na vazduh / vodu	Klasa3 ²⁾ / Klasa3 ²⁾
Maks. širina	5500 mm
Maks. visina	3000 mm

¹⁾ U-vrednosti važe za ugrađena garažna vrata bez ostakljenja u veličini: 5000 x 2250 mm

²⁾ Garažna vrata sa prorezima za ventilaciju, na upit klase 2 – 3

³⁾ Veće klase pritiska vetra na upit

Varijante ostakljenja



Varijante ispune

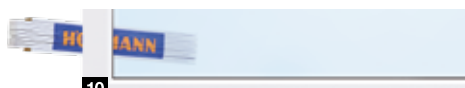

Varijante ostakljenja za čelična segmentna garažna vrata

- 1 Klasično ostakljenje S0¹⁾
- 2 Klasično ostakljenje M0¹⁾
- 3 Klasično ostakljenje L0¹⁾
- 4 Klasično ostakljenje S1
- 5 Klasično ostakljenje S2
- 6 Sunrise ostakljenje S10³⁾
- 7 Sunrise ostakljenje S60⁴⁾ (sl. leva polovina vrata)
- 8 Ostakljenje tip D¹⁾
- 9 Aluminijumske svetleće trake²⁾

Varijante ispune za vrata sa aluminijumskim ramom i aluminijumskim svetlarnicima

- 10 Polikarbonatno dvostruko staklo, providno
Plastično dvostruko staklo, providno
- 11 Plastično dvostruko staklo, u beloj nijansi (opal / providno)
- 12 Plastično dvostruko staklo, kristalna struktura
- 13 Višeslojno ostakljenje sa komorama
- 14 Plastično dvostruko staklo, u braon nijansi
- 15 Plastično dvostruko staklo, u sivij nijansi
- 16 PU sendvič ispuna, glatka
- 17 U sendvič ispuna, štuko
- 18 Perforirani lim od nerđajućeg čelik
- 19 Vučena trapezasta rešetka od nerđajućeg čelika
- 20 Tkana žičana mreža
- 21 Metalna mreža

Ostakljenja (1 do 8, 10) odgovaraju širini vrata od 2500 mm

¹⁾ Postoji mogućnost individualnog rasporeda ostakljenja

²⁾ Postoji mogućnost poprečnih letvi

³⁾ Širina vrata od 2130–2750 mm

⁴⁾ Širina vrata od 4751–5500 mm

Prozirna plastična ostakljenja kod kompanije Hörmann možete standardno dobiti sa DURATEC ostakljenjem.

Ono vam pruža ključne prednosti:

- Trajno jasnu providnost
- Trajno toplotnu izolaciju

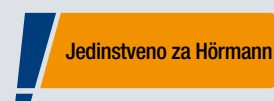

Duratec
maksimalna otpornost
na ogrebotine

Površine, boje, dekori

Woodgrain, Slategrain, Silkgrain

Woodgrain



Slategrain ■ NOVO



Silkgrain

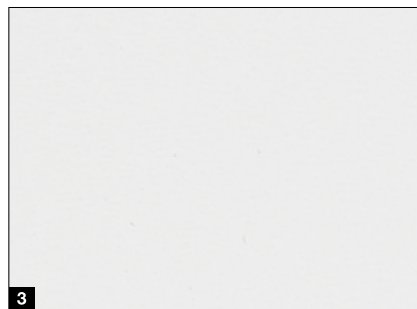

15 preferencijalnih boja

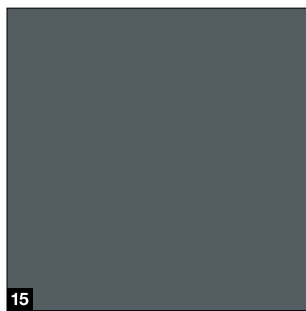
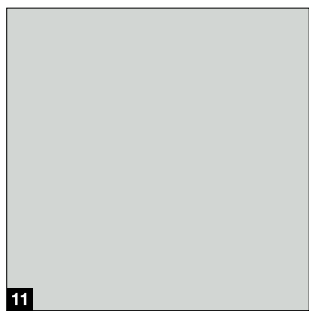
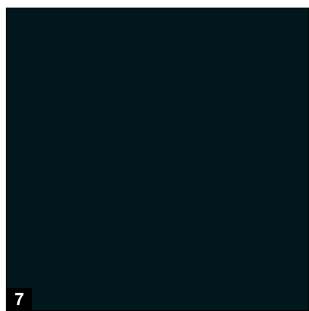
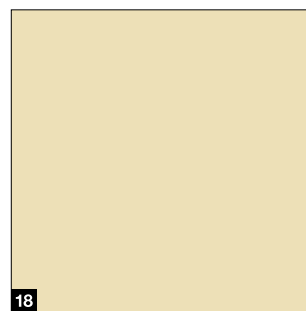
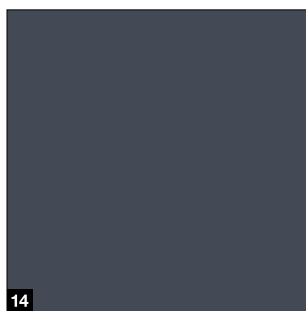
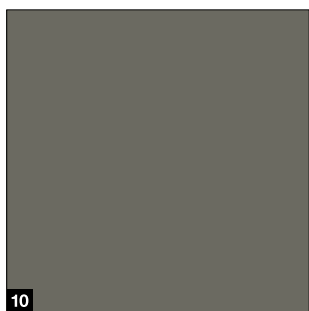
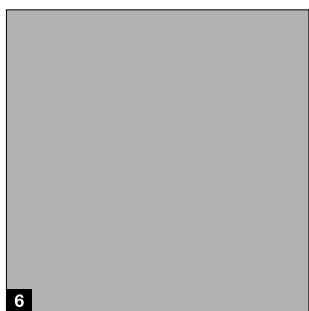
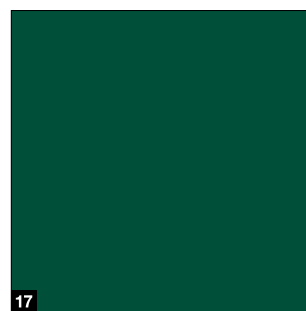
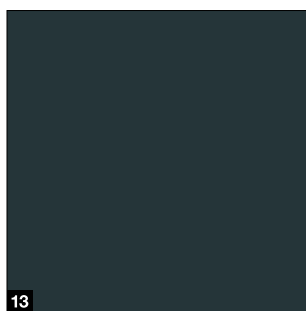
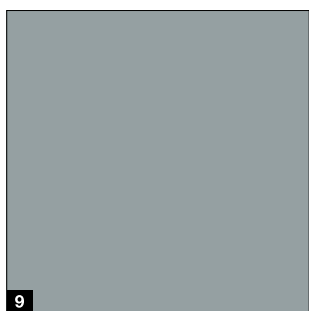
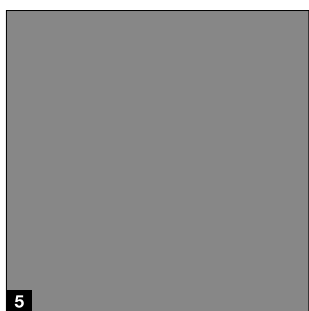
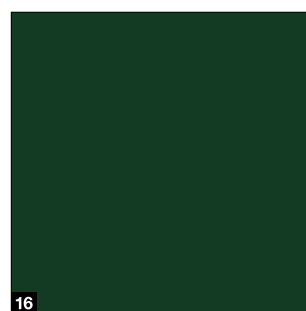
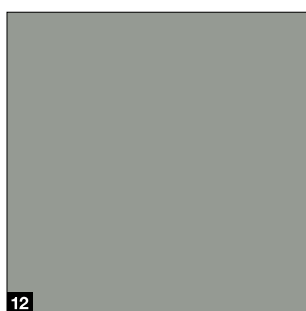
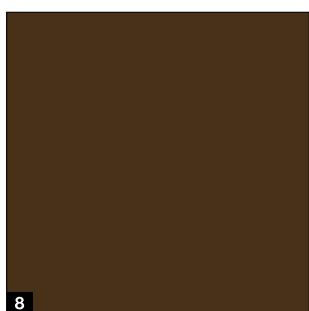
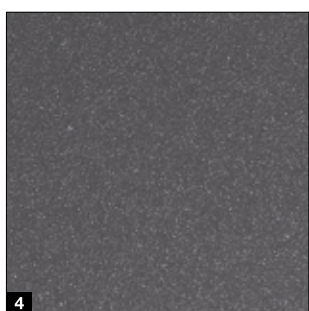

Jedinstveno za Hörmann

Slategrain površina

1 Woodgrain

RAL 9016 Saobraćajno bela

2 Slategrain

RAL 9016 Saobraćajno bela

3 Silkgrain

RAL 9016 Saobraćajno bela

Preferencijalne boje

4 CH 703 Antracit sa metalik efektom ■ **NOVO**

5 RAL 9007 Sivi aluminijum

6 RAL 9006 Beli aluminijum

7 RAL 9005 Duboko crna ■ **NOVO**

8 RAL 8028 Zemljana braon

9 RAL 7040 Prozor siva

10 RAL 7039 Kvarc siva ■ **NOVO**

11 RAL 7035 Svetlo siva

12 RAL 7030 Kamen siva

13 RAL 7016 Antracit siva

14 RAL 7015 Škrljajac siva ■ **NOVO**

15 RAL 7012 Bazalt siva ■ **NOVO**

16 RAL 6009 Zelena jela

17 RAL 6005 Mahovinasto zelena

18 RAL 1015 Svetla slonovača

RAL po izboru

Površine Woodgrain, Slategrain i Silkgrain opciono možete dobiti u oko 200 boja prema RAL paleti boja, kao i u mnogim NCS i DB bojama.

Uzmite u obzir:

Unutrašnja strana garažnih segmentnih vrata se isporučuje standardno u sivo beloj boji RAL 9002.

Izbegavajte tamnije boje kod čeličnih garažnih vrata sa izolacijom postavljenih u smeru prema suncu, jer bi moguće savijanje lamele oštetilo vrata. Svi podaci o bojama se odnose na odgovarajuću boju RAL. Boje i površine na slikama nisu verodostojne zbog tehnike štampanja. Konsultujte se sa svojim partnerom kompanije Hörmann.

* Boje RAL Classic, sa izuzetkom boja sa efektom kapljica i svetlećim bojama

Zaštitni premazi ■ **NOVO** za dugotrajno lep izgled vrata

Završni premaz. Površina lamela je zahvaljujući laku visoke čvrstoće izuzetno neosetljiva, otporna na ogrebotine i odbija prljavštinu.

Završni premaz „protiv grafita“. Zahvaljujući zaštitnom laku na površini lamele, kao i ostakljenjima, dizajnerskim elementima itd., grafiti se mogu ukloniti komercijalnim specijalnim sredstvima za čišćenje.

→ Dostupno za površine Woodgrain, Slategrain i Silkgrain.



- 1 Lamela sa izolacijom
- 2 Galvanizacija
- 3 Osnovni premaz od poliestera
- 4 Završni premaz ili završni premaz „protiv grafita“

Površine, boje, dekori

Sandgrain, Planar, Decograin

Sandgrain

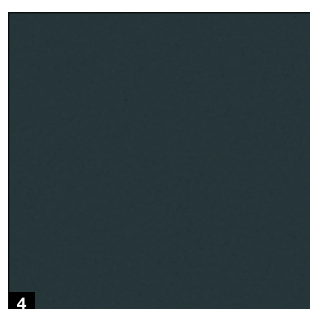

Standardna boja

1 RAL 9016 saobračajno bela

Preferencijalne boje

2 RAL 9006 beli aluminijum

3 RAL 8028 zemljana braon

4 RAL 7016 antracit siva

Planar

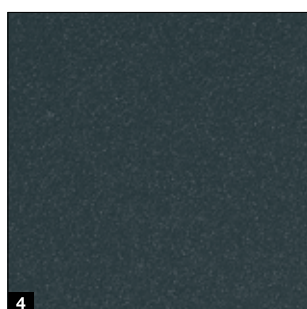
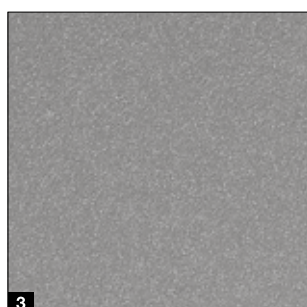
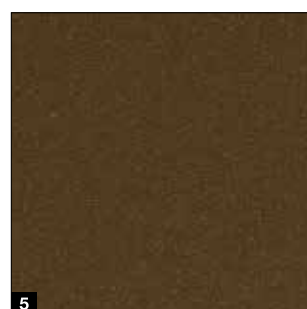
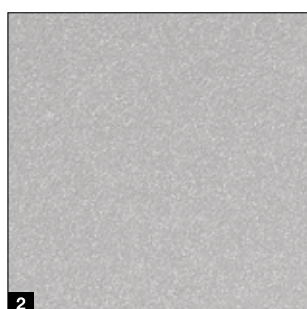
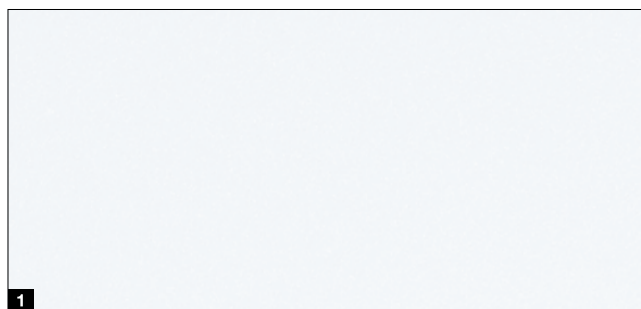

Standardna boja

1 CH 9016 Matt deluxe, saobračajno bela

Preferencijalne boje

2 CH 9006 Matt deluxe, beli aluminijum

3 CH 9007 Matt deluxe, sivi aluminijum

4 CH 7016 Matt deluxe, antracit siva

5 CH 8028 Matt deluxe, zemljana braon

6 CH 703 Matt deluxe, antracit metalik

Decograin

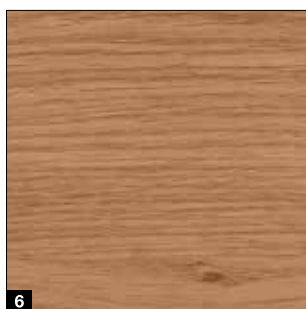
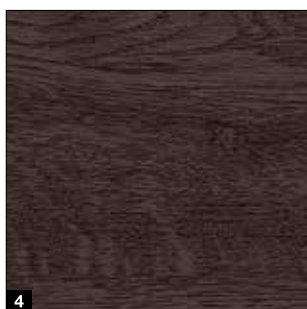

Decograin dezeni

- 1 Titan Metallic CH 703: antracit sa metalik efektom
- 2 „Golden Oak“: srednje braon, zlatno žuti dekor hrasta
- 3 „Dark Oak“: dekor hrasta boje oraha
- 4 „Night Oak“: dekor hrasta intenzivno tamne boje *
- 5 Rosewood: dekor drveta u boji mahagonija *
- 6 Winchester Oak: dekor hrastovih grana prirodne boje *

* ne za LPU 67 Thermo

Jedinstveno za Hörmann

Krilo vrata, gornja maska i bočni ram se standardno isporučuju u Woodgrain, saobračajno beloj boji RAL 9016

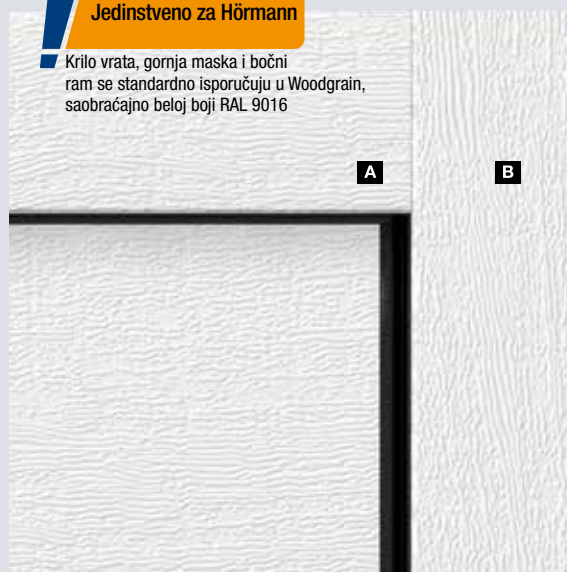

Isti izgled rama i krila vrata

Harmoničan izgled vrata nastaje na osnovu mnoštva malih detalja: maska iznad vrata koja popunjava prazan prostor između gornje ivice vrata i grede **A** se uvek isporučuje u istom izgledu ¹⁾ kao i lamele vrata. Tu je sve usklađeno. Bočni ram **B** serijski dobijate u beloj Woodgrain površini ²⁾. Sa maskama rama možete bočni ram jednostavno prilagoditi površini lamela.

→ Više informacija možete naći na strani 80.

¹⁾ Kod površine Slategrain sa glatkom površinom, kod površine Duragrain u prilagođenoj nijansi boje sa lamelama vrata ili u RAL boji po izboru

²⁾ Kod LPU 67 Thermo i LPU 42 u premium modelima u sivo-beloj boji RAL 9002

Površine, boje, dekori

Duragrain

Duragrain



Duragrain
maksimalna otpornost
na ogrebotine

Otporno na ogrebotine i odbija prljavštinu

Inovativni digitalni proces štampanja u kombinaciji sa završnim premazom od zaštitnog laka visoke čvrstoće postoji samo kod kompanije Hörmann.

To je osnova za trajno lep izgled vrata.

Kod garažnih vrata Duragrain, opciono isporučujemo masku za ram i maske u boji koja odgovara dekoru.

1 Lamela sa izolacijom

2 Galvanizacija

3 Osnovni premaz

4 Inovativna digitalna štampa

5 Završni premaz sa zaštitnim lakom visoke čvrstoće



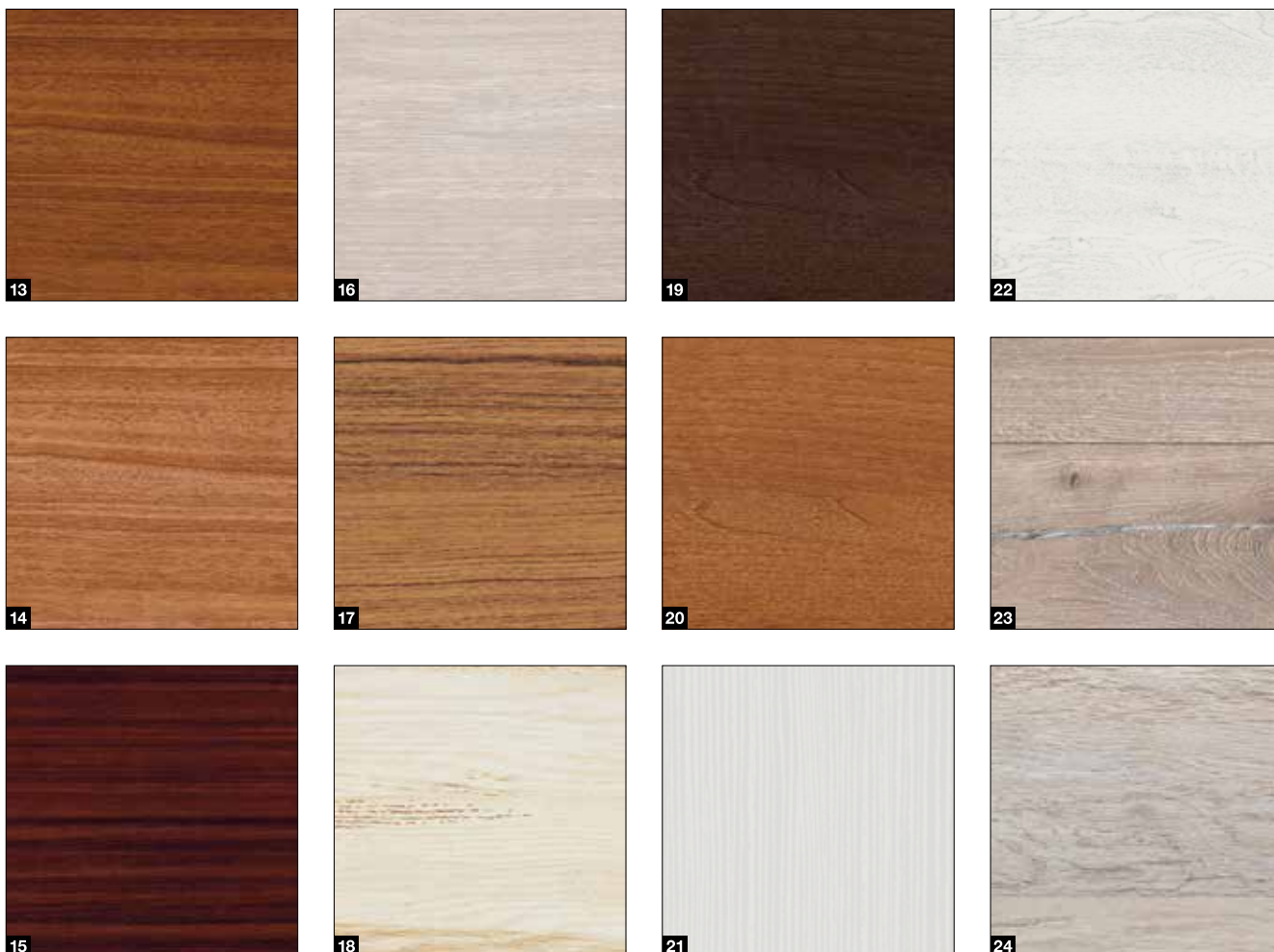

- | | |
|-----------------------|-----------------------------------|
| 1 Beton | 13 Noce sorrento balsamico |
| 2 Bež | 14 Noce sorrento natur |
| 3 Moka | 15 Sapeli |
| 4 Grigio | 16 Sheffield |
| 5 Grigio scuro | 17 Tikovina |
| 6 Rusty Steel | 18 Used Look |
| 7 Bambus | 19 Orah Terra |
| 8 Burned Oak | 20 Orah Kolonial |
| 9 Cherry | 21 White brushed |
| 10 Nature Oak | 22 White Oak |
| 11 Omorika | 23 Whiteoiled Oak |
| 12 Rusty Oak | 24 Whitewashed Oak |

Uzmite u obzir:

Unutrašnja strana garažnih vrata Duragrain se isporučuje standardno u sivo-beloj boji, RAL 9002. Zbog toga je prilikom otvaranja garažnih vrata vidljiva sa spoljne strane jedna tesna, sivo bela traka između lamela.

Bočni ram i gornja maska se standardno isporučuju u Woodgrain, saobraćajno belo boji RAL 9016. Opcione maske greda i ramova se isporučuju u boji koja odgovara dekoru ili u boji RAL po izboru.

Individualni motivi

Dizajnirajte svoja Duragrain vrata sa Vašim omiljenim ličnim motivom. U tu svrhu jednostavno otpremite fotografiju na www.hoermann.de/ konfigurator ili se obratite Vašem distributeru za Hörmann.



Segmentna garažna vrata od punog drveta

LTH 42

Standardni motivi

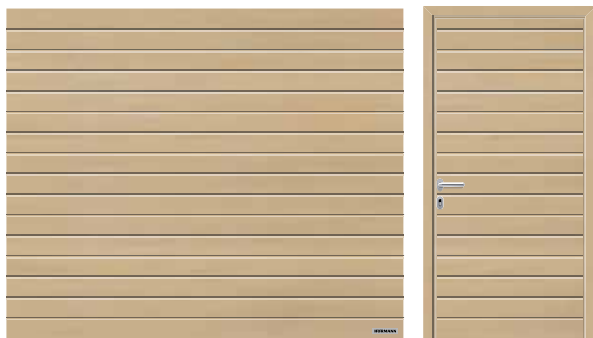

S-kanal

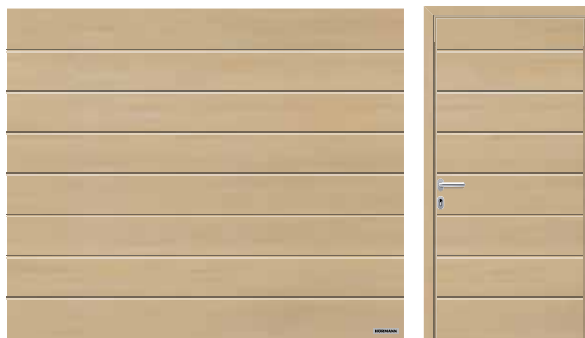

M-kanal



L-kanal

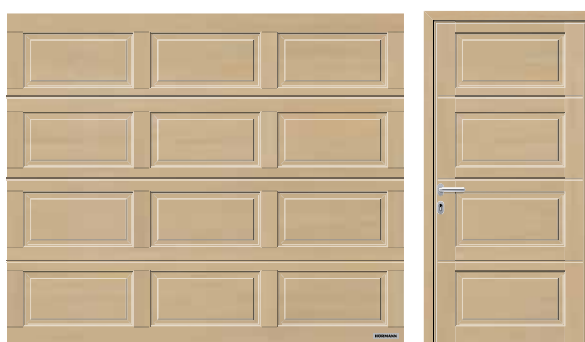

Kaseta



LTH 42

Materijal lamele	Puno drvo
Debljina lamele	42 mm
Toplotna izolacija U-koeficijent ugrađenih garažnih vrata	2,9 W/(m ² ·K) ¹⁾
Pritisak vetra ³⁾	Klasa 3
Zaptivenost na vazduh / vodu	Klasa0 ²⁾ / Klasa0 ²⁾
Maks. širina	5000 mm
Maks. visina	3000 mm

¹⁾ U-vrednosti važe za ugrađena garažna vrata bez ostakljenja u veličini: 5000 x 2250 mm

²⁾ Garažna vrata sa prorezima za ventilaciju, na upit klase 2 – 3

³⁾ Veće klase pritiska vetra na upit

Dizajnirani motivi

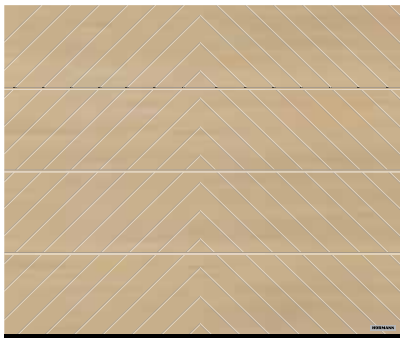

Motiv 401

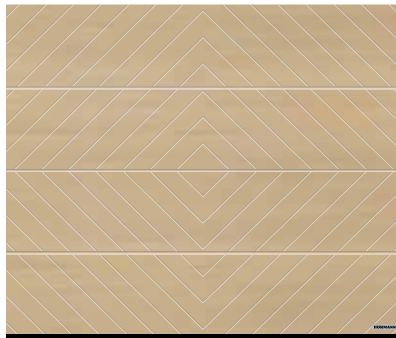

Motiv 402

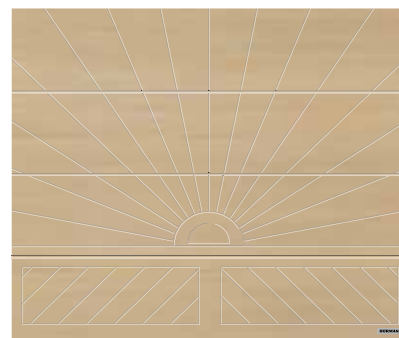

Motiv 403

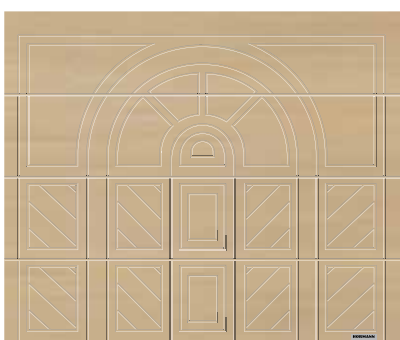

Motiv 404

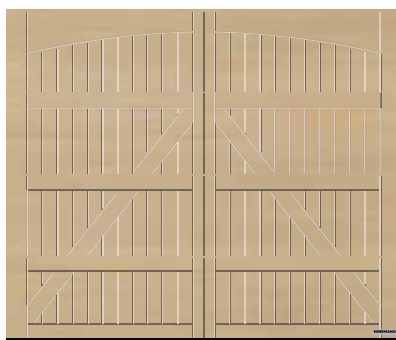

Motiv 405

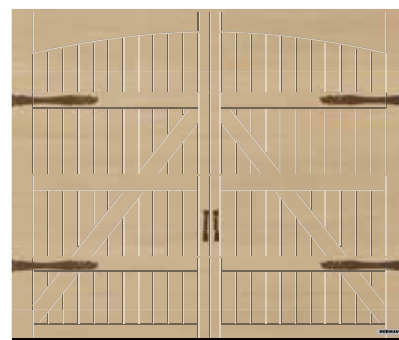

Motiv 405, sa opcionim šarkama za krilne kapije „Exclusiv“

Vrste drveta



1



2

- 1 Kukuta
- 2 Hemlock, brušena površina

8 lazura za drvo

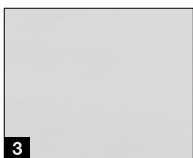

3

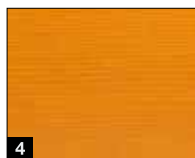

4

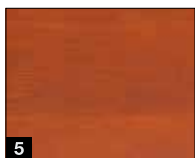

5

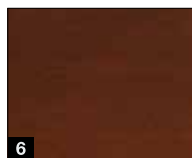

6

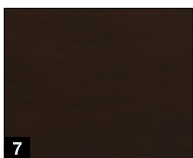

7



8

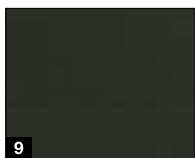

9

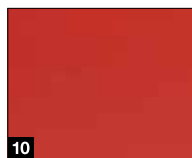

10

- 3 Kreč bela, kao lazura ili neprozirna
- 4 Bor
- 5 Tikovina
- 6 Palisandrovo drvo
- 7 Abonosovina
- 8 Ahat siva
- 9 Zelena jela
- 10 Nordijsko crvena

Varijanta ostakljenja



11

- 11 Ostakljenje V kasete V0

Standardna oprema

Sigurna i dugovečna funkcija vrata

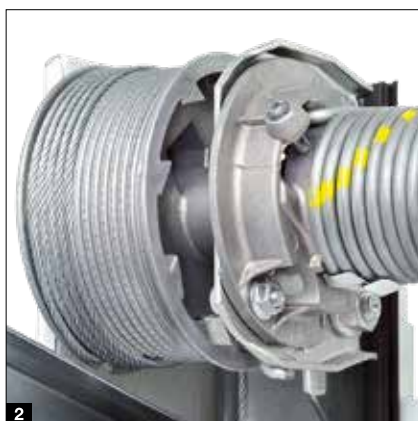

Tehnika zatezних opruga sa sistemom opruga u opruzi ¹
do širine vrata od 4000 mm, odn. visine vrata od 2625 mm
Patentirani sistem sigurno osigurava krilo vrata od pada i sprečava da slomljena opruga izleti i nekoga povredi.

Tehnika torzionih opruga sa integrisanom zaštitom u slučaju pucanja opruge ²
od širine vrata od 4000 mm, odn. visine vrata od 2625 mm,
kao i kod vrata sa pešačkim vratima i kod vrata od punog drveta
Patentirana zaštita u slučaju pucanja opruge odmah zaustavlja vrata u slučaju pucanja opruge, tako da krilo vrata ne može pasti.

Sigurno vođenje vrata u sigurnosnim vodičama ³
Podesivi, patentirani točkići, stabilni držači točkića i sigurnosne vodice sprečavaju iskliznuće. Tako je krilo vrata sigurno odloženo ispod plafona.

Zaštita od prignječenja prstiju ⁴
spolja, iznutra i na šarkama
Pomoću jedinstvenog oblika segmenata vrata ne postoji nijedno mesto za pri gnječenje. Niti između lamela, niti na šarkama.

Zaštita od bočnog zahvatanja ⁵
Kod kompanije Hörmann je ram odozdo do vrha potpuno zatvoren. Tako da je bočno zahvatanje između krila vrata i rama praktično onemogućeno!

Jedinstveno za Hörmann
Evropski patent

Plastična stopa rama ⁶
Plastična stopa visine 4 cm, koja je otporna na lomljenje, obuhvata ram u području koje je podložno koroziranju i štiti dugotrajno od moguće korozije. Za razliku od rešenja konkurentnih proizvođača, ovakva efikasna dugotrajna zaštita postoji i kod nagomilane vlage koja se zadržava. Donja dihtung guma garažnih vrata i stopalo rama zajedno grade skladnu celinu.



Opcionalna oprema

Za više komfora i bezbednosti

Premium model ¹

Za LPU 42, LPU 67 Thermo, ART 42 i ART 42 Thermo:

Za lep unutrašnji izgled, okovi, ramovi, šine za vođenje i šina za spajanje su radi istog izgleda sa unutrašnjom stranom lamela lakirani u sivo beloj boji RAL 9002¹⁾. Tandemski točkici obezbeđuju veoma miran hod koji čuva garažna vrata.

Otvor za ventilaciju na najvišoj lameli ²

Za LPU 67 Thermo²⁾ i LPU 42²⁾ sa motorom SupraMatic ili ProMatic (od 2012. godine proizvodnje): Sa opcionim držačem preklopnog točkica za ventilaciju garaže otvarate samo gornju lamelu vrata. Donja lamela garažnih vrata ostaje zatvorena na podu i sprečava ulazak malih životinja ili lišća.

Brava za otključavanje u hitnom slučaju ³

Za LPU 42, LTE 42 i LTH 42: Kako bi Vaša garaža u hitnom slučaju mogla spolja ručno da se otključa, možete postaviti bravu za otključavanje u hitnom slučaju. Neupadljiv okrugli cilindar (ne može se integrisati u sistem za zaključavanje kuće) je na unutrašnjoj strani povezan sa odbravljanjem šine motora u hitnom slučaju.

Ručka vrata za otključavanje u hitnom slučaju ⁴

Za sve modele vrata: Vrata ručke su opremljena bravom koja se može integrisati u sistem za zaključavanje kuće. Pomoću ručke odbravljujete otključavanje šine motora u hitnom slučaju preko mehanizma sa sajlom na unutrašnjoj strani vrata. Ručke za vrata dobijate u sledećim varijantama: crna plastika, liveni aluminijum u beloj boji, RAL 9016, četkani nerđajući čelik (vidi sl.), liveni aluminijum u braon boji, RAL 8028.

ThermoFrame ⁵

Za sve modele vrata: Plastični profil, koji se lako montira zajedno sa ramom vrata, obezbeđuje termo prekid između rama i zida i poboljšava toplotnu izolaciju do 15%³⁾. Osim toga, dodatni jezičci dihtunga, na obe strane i u gornjem području garažnih vrata, sprečavaju gubitak energije za grejanje unutrašnjosti garaže.

¹⁾ Tehnika zateznih opruga, uklj. nosač, zaštitu od pucanja opruga, bubanj sajle, pocinkovanu šinu motora

²⁾ Samo vođenje tipa N, L, Z nije moguće kod pešačkih vrata

³⁾ Kod garažnih segmentnih vrata sa izolacijom LPU 42 u veličini: 5000 x 2250 mm



Sigurnosna oprema RC 2

Standardno kod LPU 67 Thermo, opciono za LPU 42: Sertifikovana sigurnosna oprema RC 2 čini vrata još bezbednijim i preporučuje se od strane policijskih savetovališta. Više informacija možete naći na www.k-einbruch.de



Bočna vrata

Garažna bočna vrata NT60 / NT80

Veličine vrata*

- Širina (1-krilna) 990–1115 mm
- Širina (2-krilna) 1130–3000 mm
- Visina (1- / 2-krilna) 1990–2183 mm

Ram krila

- Uska varijanta **1** (tip profila 1, samo za 1-krilna bočna vrata)
- Široka varijanta **2** (tip profila 2)

Standardna oprema

- Aluminijski profili debljine 60 mm, otporni na vremenske uticaje, u boji lamela **3**, odn. kod Duragrain ispuna u nijansi boje prilagođene dekoru
- Pokretno krilo sa plastičnom kvakom u crnoj boji, sa ovalnim rozetnama i bravom sa profilnim cilindrom **4**
- 3-dimenzionalno podesive šarke, po izboru u crnoj, beloj ili u prirodnoj boji aluminijuma **5**
- Standardna reza za zabavljanje fiksnog krila kod 2-krilnih bočnih vrata **6**

Opciona oprema

- Skrивene šarke za elegantan izgled vrata u verziji sa aluminijskim obuhvatnim ramom **7**
- Protivprovalna sigurnosna oprema RC 2 sa 3-strukim zaključavanjem (jezičak brave, reza, 2 kuke za zaključavanje) i zaštitnom rozetnom za model sa širokim ramom krila (tip profila 2) **8**
- 2-krilna bočna vrata sa asimetričnom podelom
- Garniture kvaka ili kvaka-kugla u prirodnoj boji aluminijuma **9**, livenog aluminijuma RAL 9016 **10**, livenog aluminijuma u braon boji **11**, četkanog nerđajućeg čelika **12**

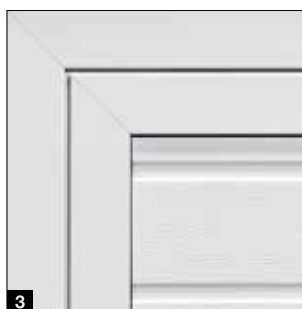

* zavisi od verzije rama krila



Model sa toplotnom izolacijom NT 80

- Sistem aluminijumskih profila sa termo-prekidom, ram i prag
- Dubina ugradnje 80 mm



Višenamenska vrata MZ Thermo

- Krilo vrata i ram sa termo prekidom
- Veoma dobar koeficijent toplotne izolacije $1,2 \text{ W}/(\text{m}^2 \cdot \text{K})$.
- Opciono u verziji RC 2 (KSI Thermo)



Dodatne informacije možete naći u brošuri Čelična vrata.

Pešačka vrata

Bez praga

Modeli vrata

- LPU 42 (do širine vrata od 5 m)

Čista širina otvora

- Širina 830 mm
- Širina 1140 mm

Standardna oprema

- Aluminijski ram vrata eloksiran u prirodnoj boji **1**
- Stabilno zaključavanje vrata sprečava spuštanje i deformisanje krila vrata **2**
- Skrивene šarke za ujednačen izgled vrata **3**
- Zatvarač vrata sa kliznim šinama uklj. integrisani graničnik otvaranja i držač **4**

Opciona oprema

- Aluminijski ram vrata u RAL boji po izboru (takođe i različito od boje vrata) ili u dekoru koji je prilagođen boji laka (površine Planar, Decograin, Duragrain)
- Integrisani gornji zatvarač vrata uklj. držač za optimalnu zaštitu i najbolji izgled vrata **5**
- Višestruko zaključavanje sa po jednim klinom i po jednom kukom po lameli za bolju stabilnost i veću zaštitu od provala **6**
- Fotočelija na donjem rubu krila vrata VL 2 zaustavlja vrata bez dodira i povećava bezbednost **7**



Uzmite u obzir:

Kasetna vrata sa, odn. bez pešačkih vrata u istoj širini vrata, koja stoje jedna pored druge, pod određenim uslovima ne mogu biti istog izgleda u rasporedu kasete. Garažna vrata bez motora, sa pešačkim vratima, nemaju spoljnu ručku. Zaključavaju se iznutra.



Dimenzije garažnih vrata

- Širina 1330–3000 mm
- Visine 1960–2500 mm

Standardna oprema

- Ispuna vrata od lamela debljine 42 mm **1**
- Za S-kanal, M-kanal, L-kanal, D-kanal i T-kanal u svim bojama i dekorima
- Aluminijski profili ramova debljine 60 mm u boji lamela (kod Decograin i Duragrain ispuna u nijansi boje koja je prilagođena dekoru) **2**
- 3 stabilne šarke po krilu vrata (šarka sa zaštitom) u boji aluminijuma **3**
- 3-strani dvostruki dihtung graničnika i dvostruka dihtung guma u području praga **4**
- Pokretno krilo sa aluminijskom kvakom i bravom sa profilnim cilindrom **5**
- Fiksno krilo sa rezom za vrata **6**

Opciona oprema

- Učvršćivač vrata za prolazno i fiksno krilo u otvorenom stanju **7**
- Zaustavljač vrata sa funkcijom kočenja i amortizovanja radi sprečavanja udaranja i otvaranja krila i uređajem za zaustavljanje na bilo kojoj željenoj poziciji **8**
- Skrивene šarke za elegantan izgled vrata

Oprema za motore

- Vođenje krilne kapije, uklj. masku za motore ProMatic 4 ili SupraMatic 4 **9**
- Pokrivene šarke
- Zaštita za prste, odn. zaštita od bočnog zahvatanja za visoku bezbednost sa unutrašnje strane **10**



Motori

SupraMatic 4

Supra-brzo otvaranje garažnih vrata i puno dodatnih funkcija

- 75% veća brzina otvaranja* do 25 cm/s
- Pametno rukovanje aplikacijom BlueSecur
- Komforna ventilacija garaže
- Dodatna visina otvaranja
- Do 3-puta (SupraMatic E), odn. 5-puta* (SupraMatic P) svetlije LED osvetljenje
- Veoma jednostavno programiranje pomoću dvostrukog 7-segmentnog displeja
- Poklopac motora od nerđajućeg čelika visokog kvaliteta
- Umrežavanje u sisteme za Smart Home zahvaljujući standardnom HCP-interfejsu
- Manja potrošnja struje u stanju pripravnosti, ispod 1 W



BiSecur

Standardan daljinski upravljač sa 4 tastera HSE 4 BS, crna strukturna površina sa hromiranim poklopcima

Motori za garažna vrata	SupraMatic E	SupraMatic P
Bluetooth prijemnik	ugrađen, može se uključiti i isključiti	ugrađen, može se uključiti i isključiti
Priključak za HCP-Bus	ugrađen	ugrađen
Ciklusi na dan / sat	25 / 10	50 / 10
Vučna i potisna sila	650 N	750 N
Vršna sila	800 N	1000 N
Maks. brzina otvaranja	25 cm/s	25 cm/s
Osvetljenje	20 LED sijalica	30 LED trčeće svetlo
Maks. širina garažnih vrata	5500 mm	6000 mm
Maks. površina garažnih vrata	13,75 m ²	15 m ²

* u poređenju sa ProMatic serije 3



Hörmann BlueSecur



Rukovanje pametnim telefonom putem Hörmann BlueSecur aplikacije

Vrhunski kvalitet po atraktivnoj ceni

- 40% veća brzina otvaranja* do 20 cm/s
- Komforna ventilacija garaže
- Dodatna visina otvaranja
- Čak do 2 puta* svetlije LED osvetljenje
- Umrežavanje u sisteme za Smart Home zahvaljujući standardnom HCP-interfejsu
- Manja potrošnja struje u stanju pripravnosti, ispod 1 W



BiSecur

Standardan daljinski upravljač sa 4 tastera HSE 4 BS, crna strukturna površina sa plastičnim poklopcima

Motori za garažna vrata	ProMatic 4	ProMatic 4 Akku
Bluetooth prijemnik	opciono (HET-BLE)	opciono (HET-BLE)
Priključak za HCP-Bus	ugrađen	ugrađen
Ciklusi na dan / sat	25 / 10	5 / 2
Vučna i potisna sila	600 N	500 N
Vršna sila	750 N	600 N
Maks. brzina otvaranja	20 cm/s	16 cm/s
Osvetljenje	10 LED sijalica	10 LED sijalica
Maks. širina garažnih vrata	5000 mm	4000 mm
Maks. površina garažnih vrata	11,25 m ²	9 m ²

ProMatic 4 Akku

Za garaže bez električnog priključka



Akumulator sa solarnim modulom

Dodatna oprema

Daljinski upravljač



HS 5 BS

4 funkcijska tastera, plus taster za upit, površina visokog sjaja, crna ili bela



HS 5 BS

4 funkcijska tastera, plus taster za upit, crna strukturalna površina, matirana



HS 4 BS

4 funkcijska tastera, crna strukturalna površina, matirana



HS 1 BS

1 funkcijski taster, crna strukturalna površina, matirana



HSE 1 BS

1 funkcijski taster, uklj. ušicu za privezak za ključeve, crna strukturalna površina, matirana



HSE 4 BS

4 funkcijska tastera, uklj. ušicu za privezak za ključeve, crna strukturalna površina, matirana, sa hromiranim ili plastičnim kapičama



HSE 4 BS

4 funkcijska tastera, uklj. ušicu za privezak za ključeve. Površina visokog sjaja sa hromiranim poklopcima, boje (sl. sleva): antracit siva, Frozen Grey, Classic Grey, Carbon, srebrna ■ **NOVO**



HSD 2-C BS

Hromiran visokim sjajem, 2 funkcijska tastera, može se koristiti i kao privezak za ključeve



HSZ 1 BS

1 funkcijski taster, za umetanje u upaljač u vozilu



Držač za daljinski upravljač

sa površinom visokog sjaja, crne ili bele boje, crna strukturalna površina, matirana, za HS 5 BS, HS 4 BS, HS 1 BS



Držač daljinskog upravljača

za zidnu montažu ili učvršćivanje na štitić od sunca na vozilu, za HS 5 BS, HS 4 BS, HS 1 BS, kao i HSE 1 BS i HSE 4 BS

→ Kompletan program pribora možete naći u brošuri Motori za garažna vrata i kapije.



Kodni taster FCT 3 BS
3 funkcije, sa osvetljenom tastaturom, mogućnost montaže u zid, odn. na zid, plastično kućište u svetlosivoj boji RAL 7040 (dostupno i sa 10 funkcija i preklopnim poklopcem i lakirano u boji belog aluminijuma RAL 9006)



Kodni taster FCT 10 BS
10 funkcija, sa osvetljenom tastaturom i preklopnim poklopcem, mogućnost montaže u zid, odn. na zid, plastično kućište lakirano u boji belog aluminijuma RAL 9006



Daljinski čitač otisaka prstiju FFL 25 BS
2 funkcije, do 25 otisaka prstiju, sa preklopnim poklopcem, mogućnost montaže u zid i na zidu, plastično kućište lakirano u boji belog aluminijuma RAL 9006



Unutarnji bežični taster FIT 5 BS
4 funkcijska tastera plus taster za upit, plastično kućište u čisto beloj boji RAL 9010

Taster



Unutarnji bežični taster FIT 2-1 BS
2 funkcije, mogućnost povezivanja maks. 2 upravljačka elementa preko kabla, npr. taster sa ključem, plastično kućište u čisto beloj boji RAL 9010



Unutrašnji taster IT 1b-1
veliki, osvetljeni taster za komforno otvaranje garažnih vrata, plastično kućište u čisto beloj boji RAL 9010



Taster transpondera TTR 1000-1
1 funkcija, za 1000 programiranih ključeva, obim isporuke: 1 ključ i 1 kartica (dodatni po želji), kućište od cinka livenog pod pritiskom, u boji belog aluminijuma RAL 9006



Kodni taster CTP 3-1
3 funkcije, sa osvetljenim natpisom i crnom površinom osetljivom na dodir, kućište od cinka livenog pod pritiskom, u boji belog aluminijuma RAL 9006



Kodni taster CTV 3-1
3 funkcije, posebno robustan zahvaljujući metalnoj tastaturi, kućište cinka livenog pod pritiskom, u boji belog aluminijuma RAL 9006, sa maskom od nerđajućeg čelika



Čitač otiska prsta FL 150
2 funkcije, pokretanje otiskom prsta, može se memorisati do 150 otisaka prstiju, kućište od cinka livenog pod pritiskom, u boji belog aluminijuma RAL 9006, sa maskom od nerđajućeg čelika



Ključ taster
1 STUP 50
2 STAP 50
Model za montažu u zid ili na zid, uklj. 3 ključa, kućište od cinka livenog pod pritiskom, u boji belog aluminijuma RAL 9006, sa maskom od nerđajućeg čelika



Unutrašnji senzor za klimu HKSI
za nadzor vlažnosti vazduha i za automatsko provetrevanje u garaži, plastično kućište u čisto beloj boji RAL 9010

Rešenja za modernizaciju

Za posebne situacije ugradnje

Standardna montaža **1**

U idealnom slučaju postojeća garaža pruža 90 mm u neophodnom bočnom prostoru. Onda se ram iza otvora može pričvrstiti zavrtnjima direktno na zid. Za ovu situaciju ugradnje se segmentna vrata kompanije Hörmann isporučuju sa svim neophodnim materijalom za montažu.

Komplet obloga rama ■ **NOVO** **2**

Plastični profil se montira između rama i zida. Kod vlažnih spoljnjih zidova se time sprečava prenos vlage na ram i time efikasno sprečava korozija.

Maske za ram

Za harmoničan celokupni izgled možete bočni ram sa maskom rama jednostavno prilagoditi površini lamela.

3 Maska za ram, širine 55 mm, uklj. lepljive jastučice za lakšu montažu iza otvora, sa smanjenim neophodnim bočnim prostorom (< 90 mm)

4 Maska za ram, širine 90 mm, za montažu u otvoru, u ravni sa zidom

Specijalni anker za bočno pričvršćivanje rama

Pomoću opciono primenljivog, specijalnog ankera možete pričvrstiti ram segmentnih vrata na bočni zid garaže. Neravnine zida se lako izjednačavaju i otvor ostaje netaknut.

3 Montaža do 35 mm rastojanja do zida

4 Montaža kod kosog i neravnog bočnog zida

5 Montaža sa spoljnim izolacionim sistemom

6 Montaža kod fasada koje nisu samonoseće (opeka ili toplotna izolacija) sa neophodnim bočnim prostorom od 90 do 125 mm i dubinom učvršćivanja od 160 do 240 mm (u zavisnosti od varijante ankera).



Prag protiv oluje **7**

Profil se jednostavno montira na tlo i dodatno zaptiva ivicu vrata. Sprečava prodor nakupljene vode po celoj širini vrata. Zahvaljujući maloj visini omogućen je pristup bez barijera.

Kompleti za poravnanje kod kosih podova **8**

Podesivi podni profil kompenzuje donju ivicu krila vrata do visinske razlike od 20 mm. Komplet za poravnanje rama se sastoji iz plastičnih ploča debljine 2,5 mm koje se precizno postavljaju ispod stopa rama.

Zamena kipujućih vrata

Prilikom demontaže starih kipujućih vrata i ugradnje novih segmentnih vrata LPU 42, često se uz velike izdatke mora poravnati pod. Sa našim rešenjima za modernizaciju nema potrebe za ovim radovima.

Granična šina za renoviranje **9**

Zamenjuje staru graničnu šinu kipujućih vrata radi čistog spajanja sa podom garaže.

Komplet za dublji hod vrata **10**

Komplet se sastoji od profila za poravnanje i specijalnog vođenja za vrata. Kod upotrebe ovog kompleta, ram mora da se skрати za oko 25 mm. Ram može da se poruči u željenoj dimenziji ili da se skрати na licu mesta.

Set Reno RZ ■ NOVO **11**

Zadnji deo plastične stope se zaseca, tako da se može montirati na podnu šinu starih kipujućih vrata. Komplet se sastoji od specijalnog nosećeg dela i specijalno oblikovanog donjeg dihtunga koji pouzdano zaptiva vrata ispred granične šine.



Rešenja za modernizaciju

Sa elegantnim maskama

Maska iznad vrata koja popunjava prazan prostor između gornje ivice vrata i grede ¹

U idealnom slučaju postojeća garaža nudi min. 100 mm slobodnog prostora u području grede (min. 115 mm kod vrata sa motorom). Maska iznad vrata, koja popunjava prazan prostor između gornje ivice vrata i grede, standardno se isporučuje u visini od 95 mm. Po želji, masku možete dobiti i u visini od 125 mm.

Maska blende sa izolacijom ²

Maska blende sa izolacijom istog izgleda, za montažu u otvor, pokriva veći procep između plafona i maske iznad vrata koja popunjava prazan prostor između gornje ivice vrata i grede. Postoji mogućnost i ostakljenja prema tehničkim ispitivanjima. Ova maska se može opcionalno isporučiti i kao aluminijumski ram.

Maska iznad vrata koja popunjava prazan prostor između gornje ivice vrata i grede u ravni sa površinom ³

Kod LPU 42 vrata ova maska u ravni sa površinom je najelegantnije rešenje za nevidljiv prelaz od maske do krila vrata. Kada su vrata zatvorena, gornji segment vrata zatvara masku u ravni sa površinom.

Komplet maske za ram, za gredu i bočni zid

Za montažu u otvor se mogu montirati vrata sa povoljnijom standardnom veličinom ili veličinom za modernizaciju. Preostali zazor između grede i gornje lamele vrata, odn. bočnog zida i rama vrata (maks. 35 mm) se pokriva pomoću opciono dostupnog kompleta maske za ram. Ovaj komplet se sastoji od maski, završnih poklopaca i materijala za pričvršćivanje. Sa opcionom maskom za ram dodatno se pokriva i bočni ram:

⁴ širina od 95 mm za montažu u otvor

⁵ širina od 125 mm za montažu ispred otvora.

Komplet maske za renoviranje ⁶

Ružni procepi u i okrnjene ivice zida u području grede i otvora se mogu lako i čisto prekriti sa opcionom maskom za renoviranje. Na taj način nema potrebe za malterisanjem.



	Woodgrain	Slategrain	Silkgrain	Sandgrain	Planarno	Decograin	Duragrain
Maska okova	●	○	●	●	●	●	□
Maska iznad vrata koja popunjava prazan prostor između gornje ivice vrata i grede	●	○	●	●	●	●	□
Maske za lamele	●	●	●	●	●	●	●
Komplet maske za ram	●	○	●	●	●	●	□
Maska iznad vrata koja popunjava prazan prostor između gornje ivice vrata i grede u ravni sa površinom	●	●	●	●	●	●	●
Komplet maske za renoviranje	●	○	●	●	●	●	□

- = Oplata/maska i lamele vrata u istoj površini, boji ili dekoru
- = Oplata/maska sa glatkom površinom i u istoj boji kao lamele vrata
- = Oplata/maska sa glatkom površinom i u nijansi boje prilagođenoj lamelama vrata ili u RAL boji po izboru



Vertikalni presek (sa motorom)

Z-vođenje

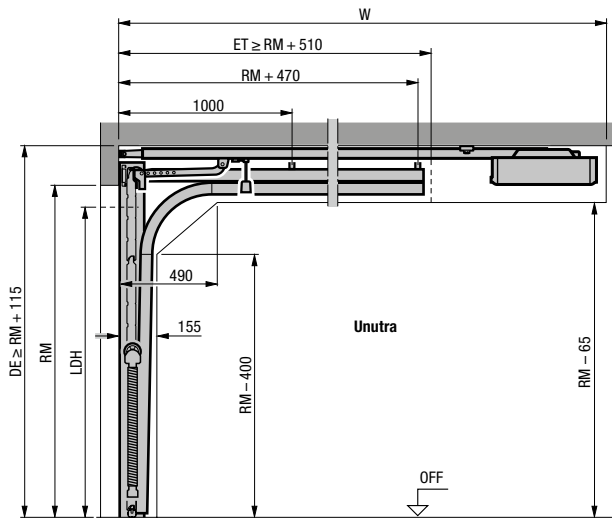

N-vođenje

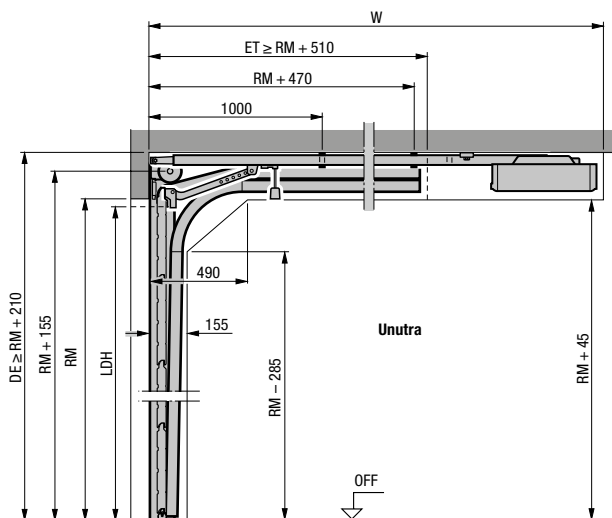

L-vođenje

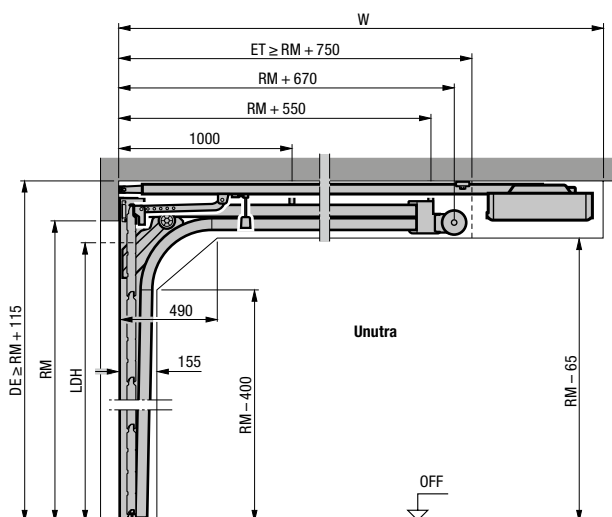

Horizontalni presek

Z-, N-, L-vođenje

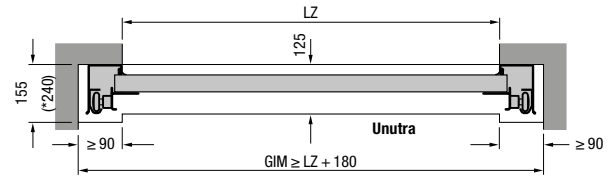

Ugradnja sa vođenjem tipa Z, N, L

Ukupna dužina motora (W)	Z-vođenje	N-vođenje	L-vođenje
Garažna vrata sa motorom			
	2125 (K)	3200	3200 ¹⁾
	2250 (K)		3200 ²⁾
Maks. visina vrata	2375 (M)	3450	3450 ¹⁾
	2500 (M)		3450 ²⁾
	2625 (L)	4125	
	3000 (L)		4125

¹⁾ Maks. visina garažnih vrata samo za LPU 67 Thermo

²⁾ Maks. visina garažnih vrata samo za LPU 42, LTE 42

Objašnjenja

Šina motora

- K Kratka šina
- M Šina srednje dužine
- L Duga šina

Narudžbene mere

- LZ Čista dimenzija rama
- RM Visina raster mere
- DE Visina plafona
- W Ukupna dužina motora
- LDH Čista prolazna visina
- GIM Unutrašnja dimenzija garaže
- ET Neophodan prostor u dubini prostorije

Napomena:

Kod garažnih vrata tamnih boja, okrenutih prema suncu, motor treba da se montira 40 mm više.

Vrste vođenja, poput visokog vođenja, kao i ostale informacije možete naći u tehničkim podacima, ili se možete obratiti partneru kompanije Hörmann.

Veličine i tehnički podaci

Bočna vrata

Bočna vrata od čelika i punog drveta – horizontalni preseci

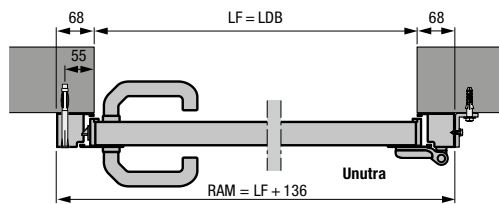

Bočna vrata sa aluminijumskim obuhvatnim štokom, tip profila 1
Ugradnja iza otvora

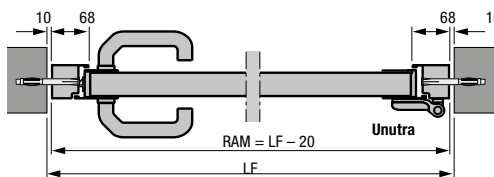

Bočna vrata sa aluminijumskim obuhvatnim štokom, tip profila 2
Ugradnja u otvor

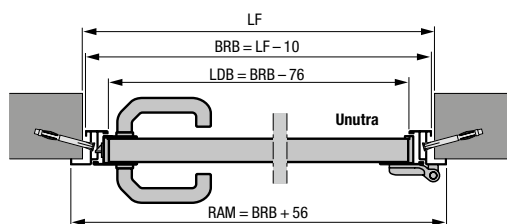

Bočna vrata sa aluminijumskim ugaonim štokom, tip profila 1 ili 2
Montaža sa unutrašnje strane

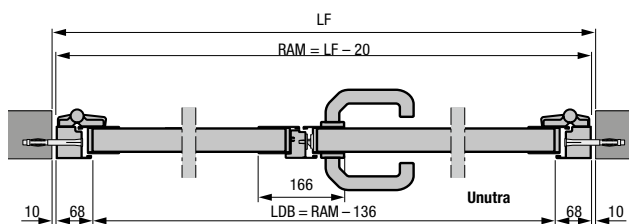

2-krilna bočna vrata sa aluminijumskim obuhvatnim štokom, tip profila 2
Ugradnja u otvor

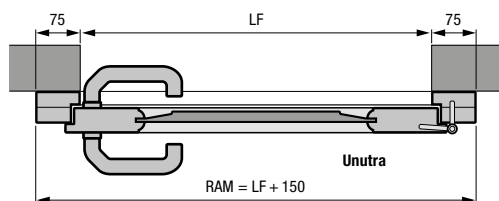

Bočna vrata od punog drveta
Ugradnja iza otvora

- 2-krilna bočna vrata sa asimetričnom podelom
- 2-krilna bočna vrata sa otvaranjem prema unutra i prema spolja

Bočna vrata od čelika i punog drveta – horizontalni preseci

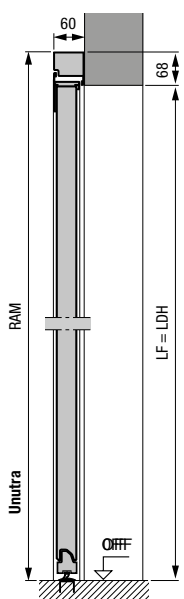

Bočna vrata sa aluminijumskim obuhvatnim štokom, tip profila 2
Ugradnja iza otvora

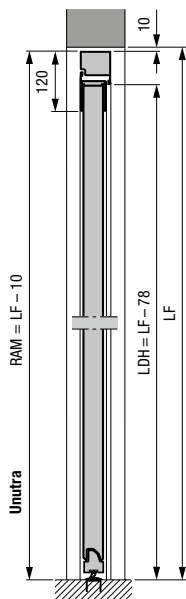

Bočna vrata sa aluminijumskim obuhvatnim štokom, tip profila 2
Ugradnja u otvor

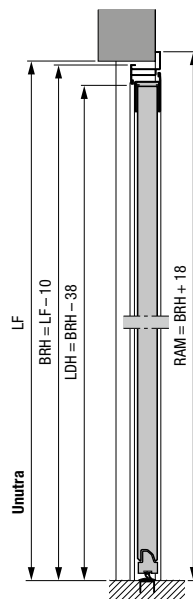

Bočna vrata sa aluminijumskim obuhvatnim štokom, tip profila 2
Sa spoljne strane

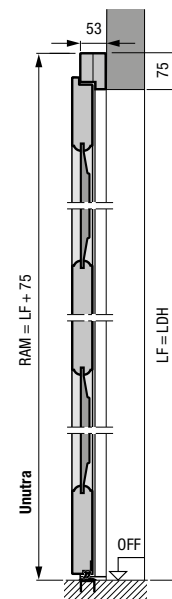

Bočna vrata od punog drveta
Ugradnja iza otvora

Bočna vrata od čelika

Tip profila 1 (ugradnja iza otvora) sa S, M, L kanalom, sa S kasetom, obuhvatni štok

LF otvora	Narudžbene mere = RAM	Visina kvake* od OFF	Visina panela B
855 – 875 × 1990 – 2000	990 × 2058	955	500
855 – 875 × 2115 – 2125	990 × 2183	1010	531
980 – 1000 × 1990 – 2000	1115 × 2058	955	500
980 – 1000 × 2115 – 2125	1115 × 2183	1010	531

Tip profila 2 (ugradnja iza otvora) sa S, M, L, D, T kanalom, sa S kasetom, obuhvatni štok

LF otvora	Narudžbene mere = RAM	Visina kvake* od OFF	Visina panela B
855 – 875 × 1990 – 2000	990 × 2058	1050	500
855 – 875 × 2115 – 2125	990 × 2183	1050	531
980 – 1000 × 1990 – 2000	1115 × 2058	1050	500
980 – 1000 × 2115 – 2125	1115 × 2183	1050	531

Tip profila 2 (ugradnja u otvor) sa S-, M-, L-, D-, T-kanalom, obuhvatni štok

LF otvora	Narudžbene mere = RAM	Visina kvake* od OFF	Visina panela B
875 × 2000	855 × 1990	1050	500
875 × 2125	855 × 2115	1050	531
1000 × 2000	980 × 1990	1050	500
1000 × 2125	980 × 2115	1050	531

Tip profila 1 (otvaranje samo prema unutra, montaža sa unutrašnje strane) sa S, M, L kanalom, sa S kasetom, ugaoni štok

Narudžbene mere = BRM	Visina kvake* od OFF	Visina panela B
875 × 2000	955	500
875 × 2125	1010	531
1000 × 2000	955	500
1000 × 2125	1010	531

Tip profila 2 (ugradnja sa unutrašnje ili spoljne strane) sa S-, M-, L-, D-, T-kanalom, ugaoni štok

Narudžbene mere = BRM	Visina kvake* od OFF	Visina panela B
875 × 2000	1050	500
875 × 2125	1050	531
1000 × 2000	1050	500
1000 × 2125	1050	531

Bočna vrata od punog drveta

Ugradnja iza otvora (S-, M-, L-kanal, kaset)

Narudžbene mere = RAM	LF otvora	Visina kvake* od OFF
1005 × 2190	855 – 875 × 2115 – 2125	1050
1130 × 2190	980 – 1000 × 2115 – 2125	1050

Ugradnja iza otvora (motiv 401, 403, 404, 405)

Narudžbene mere = RAM	LF otvora	Visina kvake* od OFF
1130 × 2190	980 – 1000 × 2115 – 2125	1050

Objašnjenja

- P1** Tip profila 1 (uzan ram krila)
P2 Tip profila 2 (širok ram krila)
LDB Čista širina prolaza
LDH Čista visina prolaza
RAM Spoljna mera rama
LF Čista gotova mera
BRM Građevinska mera
BRB Širina građevinske mere
BRH Visina građevinske mere
OFF Gornja ivica gotovog poda

Specijalne dimenzije

- 1-krilna bočna vrata: na upit
 2-krilna bočna vrata:
 1330 – 2500 × 1960 – 2558 mm

* Visine kvake kod specijalnih dimenzija možete naći u podacima za ugradnju.

Obezbedite Hörmann kvalitet kod nove gradnje i modernizacije

Pažljivo usaglašena Hörmann rešenja u svakom području nude vrhunske proizvode visoke funkcionalnosti.

**GARAŽNA VRATA. MOTORI ZA KAPIJE I VRATA. KUĆNA VRATA. SOBNA VRATA.
ČELIČNA VRATA. ŠTOKOVI.**



Prikazana vrata su delimično opremljena dodatnom opremom i ne odgovaraju uvek standardnoj izradi. Boje i površine nisu sasvim verno prikazane zbog tehnike štampanja. Zaštićeno autorskim pravima. Preštampavanje, čak i u delovima, samo uz našu dozvolu. Zadržana prava na izmene.

HÖRMANN